

# 情報通信コース

Information and Communications Engineering Course

<http://educ.titech.ac.jp/ict/>

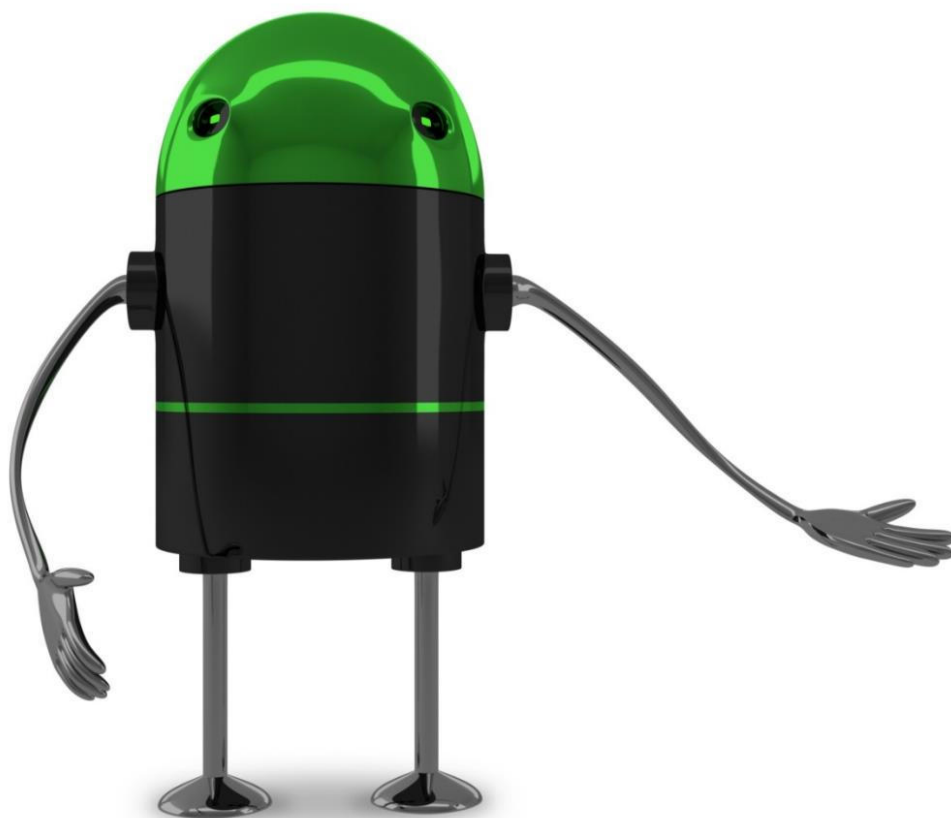

2026



東京科学大学工学院情報通信系

Department of Information and Communications Engineering  
School of Engineering, Institute of Science Tokyo

## 目次

情報通信系の理念と概要	1	
修士課程概要	3	
博士課程	5	
教員一覧	7	
教員ページ		
イسلام・マーフズル	●CMOS集積回、IoT、AIハードウェア	11
一色 剛	●高性能プロセッサ設計自動化、高セキュリティVLSI	13
尾形わかほ	●暗号、署名、暗号プロトコル	15
奥村 学	●自然言語処理、テキストマイニング、Webテキスト処理	17
小尾 高史	●医用画像・情報処理、医療・社会情報システム	19
笠井 健太	●符号理論、LDPC符号、空間結合符号	21
金子 寛彦	●空間認識、立体視、異種感覚情報統合、眼球運動	23
黒田 大貴	●信号処理、最適化、逆問題、機械学習	25
小池 康晴	●計算論的神経科学、ヒューマンインタフェース	27
佐々木 広	●計算機アーキテクチャ、コンピュータセキュリティ	29
篠崎 隆宏	●音声認識、音声情報処理、機械学習	31
杉野 暢彦	●コンパイラ、自動並列化、コード変換・最適化	33
鈴木 賢治	●深層・機械学習、AI支援画像診断、医用画像理解、人工知能	35
スラヴァキス・コンスタンティノス	●信号処理、機械学習、データアナリティクス	37
高橋 篤司	●EDA、物理設計、次世代リソグラフィ	39
武山 彩織	●画像工学、信号処理、情報フォトンクス	41
田原麻梨江	●生体計測工学、農業計測工学、医用工学、波動工学	43
チュ ヴァン ティエム	●計算機アーキテクチャ、FPGA、機械学習	45
永井 岳大	●色彩工学、質感科学、感性工学、視覚心理物理学、人間情報処理	47
中谷 桃子	●ヒューマンコンピュータインタラクション、サービスデザイン	49
中原 啓貴	●コンピュータアーキテクチャ、FPGA、AI、多値論理	51
中村健太郎	●超音波工学、光計測、光ファイバセンサ	53
中本 高道	●嗅覚ディスプレイ、感性情報センシング、匂いセンサ、組み込みシステム	55
西尾 理志	●無線ネットワーク、機械学習、無線センシング	57
長谷川晶一	●バーチャルリアリティ、シミュレーション、ヒューマンインタフェース	59
原 祐子	●IoT、組込みシステム、ハードウェアセキュリティ	61
府川 和彦	●無線通信、デジタル信号処理、適応フィルタ、無線ネットワーク	63
藤木 大地	●計算機アーキテクチャ/システム、AIコンピューティング	65
船越孝太郎	●自然言語処理、対話システム、マン・マシン・インタラクション	67
松本隆太郎	●量子情報理論、ネットワーク符号化、情報理論的セキュリティ	69
宮田 純子	●情報通信ネットワーク、情報セキュリティ、非地上系ネットワーク	71
本村 真人	●ディープラーニング/アニーリング等のプロセッサ	73
山岡 克式	●情報通信ネットワーク（インターネット、電話網、新世代ネットワーク）	75
山口 雅浩	●光工学、画像工学、ホログラフィー、分光画像	77
山田 功	●信号処理、逆問題、最適化、機械学習	79
吉村奈津江	●脳情報デコーディング、ブレイン・マシン・インタフェース	81
渡辺 義浩	●コンピュータビジョン、拡張現実、デジタルアーカイブ、インタラクション	83
卒業生紹介	85	
大学院修了後の進路・アクセスマップ	87	



# 情報通信系

---

私たちが相互の円滑なコミュニケーションをはかり効率的な社会活動を行う上で、情報通信システムの果たす役割はますます重要になってきています。情報通信システムは私たちの生活を大きく変えるポテンシャルを有しているだけに、その影響する対象も非常に広範なものとなっています。

情報通信系は、情報通信コースおよび人間医療科学技術コース、エンジニアリングデザインコースから構成されます。これらのコースは、人に優しく持続的な高度情報通信社会をハードウェアとソフトウェアの両面から支える基盤技術と応用技術から成る学問領域に貢献することを目的としています。具体的には、通信・ネットワーク、信号処理、VLSI（超大規模集積回路）、コンピュータシステム、セキュリティ、メディア情報処理、生体情報処理、感覚情報処理、知的情報処理など情報通信分野の広範な学術・研究分野において、研究および教育に取り組んでいます。

修士課程では、基礎的な理解力と応用発展力を身につけるとともに、情報通信産業全体を俯瞰する視野を養います。また同時に、国際感覚や研究開発等における強い倫理観についても様々な活動を通して体得します。これにより、世界第一級の力量をもつ研究者・技術者、グローバルに活躍できる産業界等の幹部候補を養成することを目的としています。博士課程では、これらの能力や視野をさらに発展させ、豊かな国際社会の実現に向けて科学・技術のフロンティアを開拓・牽引できるリーダーとなる人材を養成することを目的としています。



# 情報通信コース修士課程

(人間医療科学技術コースおよびエンジニアリングデザインコースについては各コースのパンフレットを参照してください)

## ●修士論文研究

修士論文研究では、一連の研究プロセスを体験し、問題設定能力、問題解決力やコミュニケーション力の向上を目指します。標準的な研究の流れは以下のとおりです。ただし、発表、審査などの時期は各自の研究の進捗状況などによって変わるため、具体的な研究スケジュールなどについては指導教員と十分相談してください。

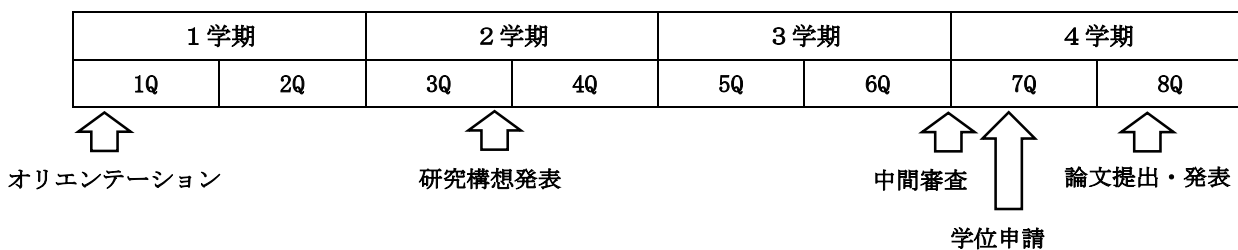

## ●学修目標

本課程では、次のような能力の修得を学修目標としています。

- ・ 情報通信分野における研究・技術開発に必要な専門的学力
- ・ 関連分野の専門学力を自ら修得し、実践的問題解決に結びつける力
- ・ 社会との関係の中で専門知識を活用して、新たな課題解決と創造的提案を行う力
- ・ 国際的視野をもって研究・開発の潮流を理解し体系化する能力
- ・ 情報通信分野に関する業務に従事するに必要な能力と学識
- ・ 日本語及び英語によって科学技術情報を論理的に説明・文書化する能力をもち、議論を展開できる力
- ・ 強い倫理観を持って研究開発等に携わる姿勢

## ●修了要件 (正確な内容は学修案内を参照してください)

本コースの修士課程を修了するために満たさなければならない要件は、次の通りです。

1. 30単位以上を大学院授業科目(400及び500番台)から修得していること
  2. 本コースで指定された授業科目において、次の要件を満たすこと
    - ・ 講究科目8単位を修得していること
    - ・ 情報通信コース標準学修課程の専門科目群から22単位以上を修得していること
    - ・ A群から2単位以上、B群から2単位以上を修得していること
    - ・ 文系教養科目のうち400番台の科目を2単位以上、500番台の科目を1単位以上、キャリア科目を2単位以上、修得していること
    - ・ コース標準学修課程以外の専門科目又は研究関連科目から2単位以上を修得していること
  3. 研究構想発表を行い、中間審査を受け、修士論文審査及び最終試験に合格すること
- \* A群：情報通信工学統合論Ⅰ、情報通信工学統合論Ⅱ  
B群：人間情報システム概論Ⅰ、人間情報システム概論Ⅱ

● 修士科目体系図

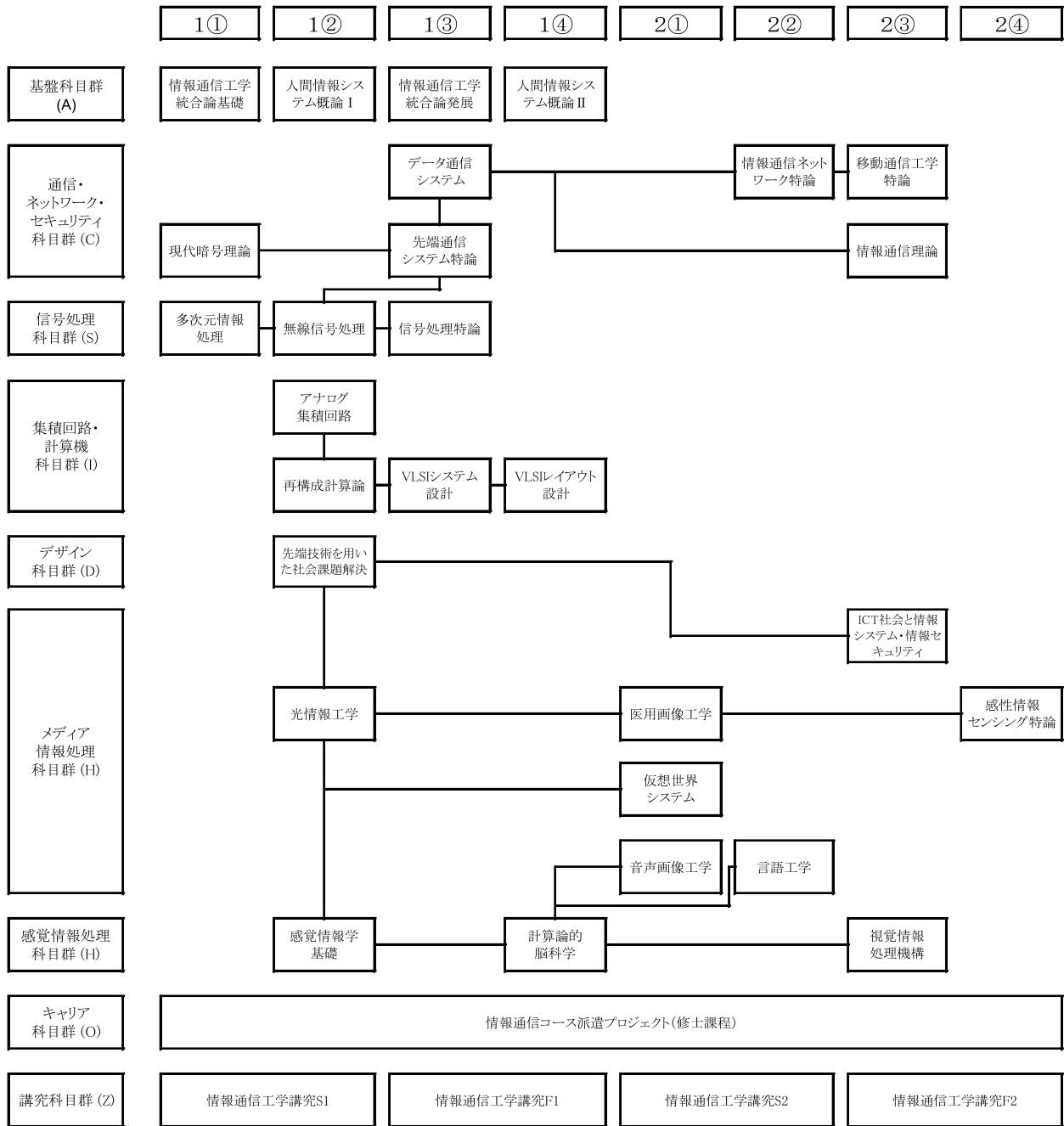

# 情報通信コース博士課程

(人間医療科学技術コースおよびエンジニアリングデザインコースについては各コースのパンフレットを参照してください)

## ●博士論文研究

博士論文研究では、問題解決力に加えて、問題設定能力を培います。標準的な研究の流れは以下のとおりです。ただし、発表、審査などの時期は各自の研究の進捗状況などによって変わるため、具体的な研究スケジュールなどについては指導教員と十分相談してください。

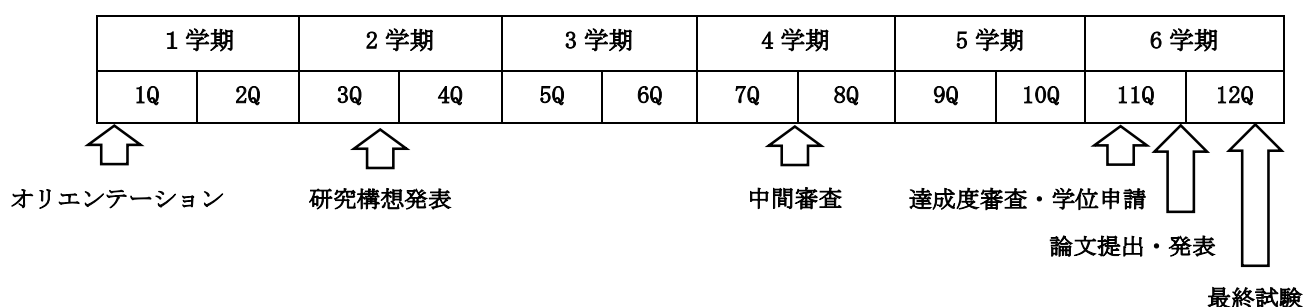

## ●学修目標

本課程では、次のような能力の修得を修士課程より高い基準で学修目標としています。

- ・ 情報通信分野における研究・技術開発に必要な高度な専門的学力
- ・ 関連分野の専門学力を自ら修得し、新しい領域の開拓および実践的問題解決に結びつける力
- ・ 社会との関係の中で専門知識を活用して、新たな課題解決と創造的提案を行う力
- ・ 国際的視野をもって研究・開発の潮流を理解し体系化する能力
- ・ 情報通信分野に関する高度に専門的な業務に従事するに必要な能力と学識
- ・ 情報通信分野について、独創的研究によって従来の学術水準に新しい知見を加えるとともに、研究者として自立して研究活動を行う力
- ・ 日本語及び英語によって科学技術情報を論理的に説明・文書化する能力をもち、リーダーとして研究・開発チームを指揮できる能力
- ・ 強い倫理観を持って研究開発等に携わる姿勢

## ●修了要件 (正確な内容は学修案内を参照してください)

本コースの博士後期課程を修了するために満たさなければならない要件は、次の通りです。

1. 24単位以上を大学院授業科目(600番台)から修得していること
2. 本コースで指定された授業科目において、次の要件を満たすこと
  - ・ 講究科目12単位を修得していること
3. 文系教養科目のうち600番台を2単位以上、キャリア科目を4単位以上、修得していること
4. 中間審査並びに達成度審査を受け、博士論文審査及び最終試験に合格すること

●博士科目体系図

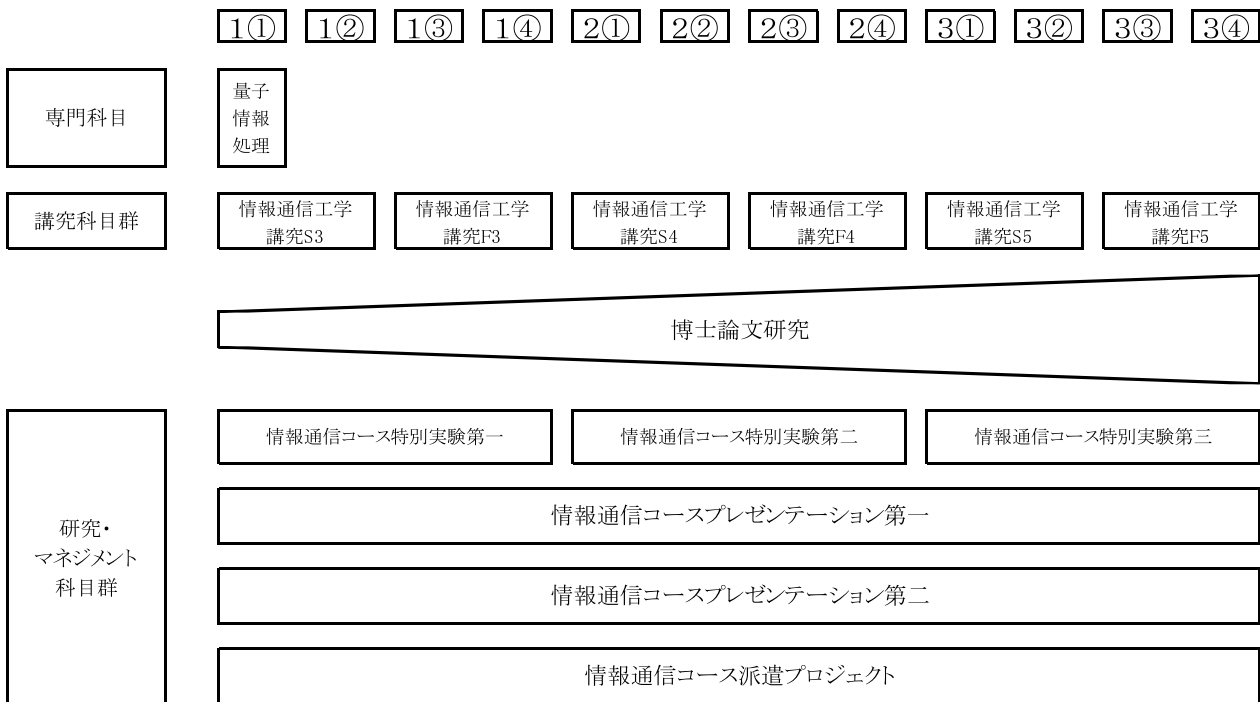

## 大学院入試

大学院課程入学案内 (<https://admissions.isct.ac.jp/ja/013/graduate/guideline>)

および情報通信系サイト (<https://educ.titech.ac.jp/ict/>) を参考にしてください。

● 修士課程入学試験について

情報通信系情報通信コースおよび情報通信系人間医療科学技術コース、情報通信系エンジニアリングデザインコースを志望される方は、東京科学大学工学院情報通信系の募集要項を参照してください。英語については、本学の指定する外部英語テストのスコアをもって評価します。受験される方は早目に TOEIC や TOEFL などを受験してください。

入試に関する問い合わせ先： [ict\\_inquiry@ict.e.titech.ac.jp](mailto:ict_inquiry@ict.e.titech.ac.jp)

● 博士後期課程（博士課程）入学試験について

入試は、修士論文や現在までの研究実績などについての面接試験を予定しています。4月と10月を入学時とする出願の締切はその約3ヶ月前ですが、入学希望者は受験資格の判定、研究課題の検討のため、出願時期の少なくとも1ヶ月前に希望する指導教員と相談を始めて下さい。英語能力は口頭試問の際もしくは有効期限内の外部英語テストのスコアシート（出願時提出または当日持参）により確認します。入試に関する問い合わせは、希望する指導教員か系主任に行なって下さい。

## 教員一覧

職・教員名	研究分野
准教授 ISLAM Mahfuzul	CMOS 集積回路、IoT、AI ハードウェア
教授 一色 剛 ISSHIKI Tsuyoshi	高機能プロセッサ設計自動化、高セキュリティ VLSI
教授 尾形わかは OGATA Wakaha	暗号、署名、暗号プロトコル
教授 奥村 学 OKUMURA Manabu	自然言語処理、テキストマイニング、Web テキスト処理、機械学習
教授 小尾 高史 OBI Takashi	医用画像再構成、医療情報ネットワーク、認証基盤、社会情報システム
准教授 笠井 健太 KASAI Kenta	量子誤り訂正、符号理論
教授 金子 寛彦 KANEKO Hirohiko	視覚情報処理、空間認識、眼球運動、異種感覚統合
准教授 黒田 大貴 KURODA Hiroki	信号処理、最適化、逆問題、機械学習
教授 小池 康晴 KOIKE Yasuharu	ヒューマンインタフェース、計算論の神経科学、運動制御・学習モデル
准教授 佐々木 広 SASAKI Hiroshi	計算機アーキテクチャ、コンピュータセキュリティ、コンピュータシステム、IoT、ワークロード解析
教授 篠崎 隆宏 SHINOZAKI Takahiro	音声認識、音声理解、教師なし学習、音声情報処理、機械学習
教授 杉野 暢彦 SUGINO Nobuhiko	GPGPU 向けコンパイラ、自動コード並列化、信号処理システム実現
教授 鈴木 賢治 SUZUKI Kenji	機械学習、ディープラーニング、コンピュータ支援診断、医用画像処理、医用画像理解、人工知能
教授 SLAVAKIS Konstantinos	信号処理、機械学習、データアナリティクス
特定教授 須山 聡 SUYAMA Satoshi	移動通信、無線通信技術、無線通信ネットワーク
教授 高橋 篤司 TAKAHASHI Atsushi	EDA、物理設計、次世代リソグラフィ
助教 武山 彩織 TAKEYAMA Saori	画像工学、信号処理、情報フォトンクス
准教授 田原麻梨江 TABARU Marie	生体計測工学、業計測工学、医用工学、波動工学
准教授 Chu Van Thiem	コンピューティングアーキテクチャ/FPGA、ドメインスペシフィックアクセラレータ、AI アクセラレータ
准教授 永井 岳大 NAGAI Takehiro	色彩工学、質感科学、視覚心理物理学
教授 中谷 桃子 NAKATANI Momoko	ヒューマンコンピュータインタラクション、サービスデザイン、コミュニケーション支援、ウェルビーイング
特定教授 中原 啓貴 NAKAHARA Hiroki	コンピュータアーキテクチャ、FPGA、AI、多値論理

居室	電話 メール BOX	e-mail URL	担当コース
(大) 南 3 号館 416	03-5734-3030 S3-51	islam.aa@m.titech.ac.jp www.cas.ict.e.titech.ac.jp	情報通信系 情報通信コース
(大) 南 3 号館 521	03-5734-2842 S3-66	isshiki@ict.e.titech.ac.jp www.vlsi.ict.e.titech.ac.jp	情報通信系 情報通信コース
(大) 南 3 号館 504	03-5734-3500 S3-67	ogata.w.aa@m.titech.ac.jp www.crypt.ict.e.titech.ac.jp	情報通信系 情報通信コース
(す) R2 棟 720	045-924-5067 R2-7	oku@pi.titech.ac.jp www.lr.pi.titech.ac.jp	情報通信系 情報通信コース
(す) R2 棟 326	045-924-5482 R2-60	obi@isl.titech.ac.jp www-obi.isl.titech.ac.jp	情報通信系 情報通信コース 情報通信系 人間医療科学技術コース
(大) 南 3 号館 418	03-5734-3902 S3-61	kenta@comm.ce.titech.ac.jp https://goo.gl/auzAzy	情報通信系 情報通信コース
(す) G2 棟 708	045-924-5292 G2-3	kaneko.h.ab@m.titech.ac.jp www.kaneko.ip.titech.ac.jp	情報通信系 人間医療科学技術コース 情報通信系 情報通信コース
(大) 南 3 号館 306	03-5734-7614 S3-65	kuroda.h.4792@m.isct.ac.jp sites.google.com/view/kurodalab	情報通信系 情報通信コース
(す) J3 棟 1120	045-924-5054 J3-10	koike@pi.titech.ac.jp www.cns.pi.titech.ac.jp	情報通信系 人間医療科学技術コース 情報通信系 情報通信コース
(大) 南 3 号館 519	- S3-69	sasaki@ict.e.titech.ac.jp titech-caras.github.io	情報通信系 情報通信コース
(す) G2 棟 804	045-924-5582 G2-2	shinot@ict.e.titech.ac.jp www.ts.ip.titech.ac.jp	情報通信系 情報通信コース
(石) 9 号館 108	03-5734-3419 I7-5	sugino@ict.e.titech.ac.jp	情報通信系 情報通信コース
(す) R2 棟 523	045-924-5028 R2-58	suzuki.k.di@m.titech.ac.jp aibi.first.iir.titech.ac.jp	情報通信系 人間医療科学技術コース 情報通信系 情報通信コース
(す) G2 棟 815	045-924-5410 G2-4	slavakis.k.aa@m.titech.ac.jp www.slavakislab.ict.e.titech.ac.jp	情報通信系 人間医療科学技術コース 情報通信系 情報通信コース
(大) 南 3 号館 916	-	satoshi.suyama.zd@nttdocomo.com www.radio.ce.titech.ac.jp	情報通信系 情報通信コース
(大) 南 3 号館 401	03-5734-2665 S3-58	atsushi@ict.e.titech.ac.jp www.eda.ict.e.titech.ac.jp/takahashi	情報通信系 情報通信コース
(す) G2 棟 916	045-924-5296 G2-28	takeyama.s.9531@m.isct.ac.jp sites.google.com/view/saori-takeyama/japanese	情報通信系 情報通信コース 情報通信系 人間医療科学技術コース
(す) R2 棟 713	045-924-5051 R2-25	tabaru.m.ab@m.titech.ac.jp tbr.pi.titech.ac.jp	電気電子系 人間医療科学技術コース 電気電子系 電気電子コース 情報通信系 情報通信コース
(大) 南 3 号館 410	03-5734-2318 S3-59	thiem@ict.eng.isct.ac.jp https://www.icxl.ict.eng.isct.ac.jp	情報通信系 情報通信コース
(す) G2 棟 710	045-924-5460 G2-1	tnagai@ict.eng.isct.ac.jp sites.google.com/view/tokyotechice-nagailab	情報通信系 人間医療科学技術コース 情報通信系 情報通信コース
(す) G2 棟 811	045-924-5452 G2-5	nakatani.m.ad@m.titech.ac.jp nakatani.esd.titech.ac.jp	情報通信系 エンジニアリングデザインコース 情報通信系 情報通信コース
(大) 南 3 号館 410	03-5734-2919 S3-59	nakahara@ict.e.titech.ac.jp naklab.wpblog.jp	情報通信系 情報通信コース

(大) : 大岡山、(石) : 石川台、(す) : すずかけ台

職・教員名	研究分野
教授 中村健太郎 NAKAMURA Kentaro	超音波デバイス・超音波計測、光応用計測、光ファイバセンサ
特任教授 中本 高道 NAKAMOTO Takamichi	ヒューマンインタフェース、嗅覚ディスプレイ、感性情報処理、センサ情報処理、匂いセンシングシステム、バイオセンサ
准教授 西尾 理志 NISHIO Takayuki	無線ネットワーク、機械学習、無線センシング
准教授 長谷川晶一 HASEGAWA Shoichi	バーチャルリアリティ、ヒューマンインタフェース、動力学シミュレーション、力触覚、エンタテインメント工学
特定教授 原 祐子 HARA Yuko	IoT、組込みシステム、ハードウェアセキュリティ
教授 府川 和彦 FUKAWA Kazuhiko	無線通信、信号処理、無線ネットワーク
准教授 藤木 大地 FUJIKI Daichi	計算機アーキテクチャ/システム、データセントリックコンピューティング、AI コンピューティング
准教授 船越孝太郎 FUNAKOSHI Kotaro	自然言語処理、マルチモーダル対話システム、ヒューマン・マシン・インタラクション、機械学習
教授 松本隆太郎 MATSUMOTO Ryutaroh	誤り訂正符号、情報理論、量子通信
准教授 宮田 純子 MIYATA Sumiko	情報通信ネットワーク、情報セキュリティ、非地上系ネットワーク
教授 本村 真人 MOTOMURA Masato	リコンフィギュラブルハードウェア、知能コンピューティング、ディープラーニングプロセッサ、アニーリングマシン
教授 山岡 克式 YAMAOKA Katsunori	情報通信ネットワーク（インターネット、電話網、新世代ネットワーク）
教授 山口 雅浩 YAMAGUCHI Masahiro	光工学、画像工学（マルチスペクトルイメージング、色再現、多原色ディスプレイ、医用画像、3次元画像、ホログラフィ）
教授 山田 功 YAMADA Isao	信号処理、逆問題、最適化、機械学習
教授 吉村奈津江 YOSHIMURA Natsue	脳情報デコーディング、ブレイン・マシン・インタフェース、脳波、核磁気共鳴画像
准教授 渡辺 義浩 WATANABE Yoshihiro	コンピュータビジョン、拡張現実、デジタルアーカイブ、インタラクション

居室	電話 メールBOX	e-mail URL	担当コース
(す) R2 棟 718	045-924-5090 R2-26	knakamur@sonic.pi.titech.ac.jp www.nakamura.pi.titech.ac.jp	電気電子系 人間医療科学技術コース 電気電子系 電気電子コース 情報通信系 人間医療科学技術コース
(す) R2 棟 516	045-924-5017 R2-5	nakamoto.t.ab@m.titech.ac.jp silvia.mn.ee.titech.ac.jp	情報通信系 情報通信コース
(大) 南3号館 317	03-5734-2914 S3-50	hara@cad.ict.e.titech.ac.jp www.cad.ict.e.titech.ac.jp	情報通信系 情報通信コース
(大) 南3号館 918	03-5734-3126 S3-52	fukawa@radio.ict.e.titech.ac.jp www.radio.ce.titech.ac.jp	情報通信系 情報通信コース
(大) 南3号館 317	03-5734-2914 S3-50	hara@cad.ict.e.titech.ac.jp www.cad.ict.e.titech.ac.jp	情報通信系 情報通信コース
(大) 南3号館 918	03-5734-3126 S3-52	fukawa@radio.ict.e.titech.ac.jp www.radio.ce.titech.ac.jp	情報通信系 情報通信コース
(す) J3 棟 1714	045-924-5658 J3-30	dfujiki@artic.iir.titech.ac.jp http://www.artic.iir.titech.ac.jp/	情報通信系 情報通信コース
(す) R2 棟 529	045-924-5294 R2-7	funakoshi@lr.pi.titech.ac.jp www.lr.pi.titech.ac.jp/~funakoshi	情報通信系 情報通信コース 情報通信系 エンジニアリングデザインコース 情報通信系 人間医療科学技術コース
(大) 南3号館 311	03-5734-3864 S3-54	ryutaroh@ict.e.titech.ac.jp www.it.ce.titech.ac.jp	情報通信系 情報通信コース
(大) 南3号館 312	03-5734-3761 S3-62	sumiko@ict.e.titech.ac.jp https://sites.google.com/view/miyata-lab	情報通信系 情報通信コース
(す) J3 棟 1713	045-924-5653 J3-30	motomura@ict.e.titech.ac.jp www.artic.iir.titech.ac.jp	情報通信系 情報通信コース
(大) 南3号館 308	03-5734-3763 S3-68	yamaoka@ict.e.titech.ac.jp www.net.ict.e.titech.ac.jp	情報通信系 情報通信コース
(す) G2 棟 914	045-924-5137 G2-28	yamaguchi.m.aa@m.titech.ac.jp www-oid.ip.titech.ac.jp	情報通信系 人間医療科学技術コース 情報通信系 情報通信コース
(大) 南3号館 502	03-5734-2503 S3-60	isao@sp.ict.e.titech.ac.jp www.sp.ict.e.titech.ac.jp	情報通信系 情報通信コース
(す) R2 棟 810	045-924-5066 R2-16	yoshimura@pi.titech.ac.jp www.cns.pi.titech.ac.jp	情報工学系 人間医療科学技術コース 情報工学系 知能情報コース 情報通信系 情報通信コース
(す) G2 棟 716	045-924-5474 G2-31	watanabe.y.cl@m.titech.ac.jp www.vision.ict.e.titech.ac.jp	情報通信系 情報通信コース

(大) : 大岡山、(す) : すずかけ台

# CMOS 集積回路の最先端

准教授 イスラム マーフズル

研究分野：CMOS 集積回路, IoT, AI ハードウェア

ホームページ: <https://www.cas.ict.e.titech.ac.jp/>



## ● 研究内容・目的

CMOS 集積回路を中心に、回路とシステムの新しい方式の研究をテーマとしています。とくに、サーバー空間と物理空間の架け橋を・より高速に・より安全に・より低消費エネルギーで実現することが目的です。本研究室の特徴は物理とハードウェアとソフトウェアを総合的に扱うことです。本研究室では最先端の半導体チップに搭載する次世代の集積回路技術を研究します。



図 1: 実世界とサイバー世界のインタフェース。

## ● 研究テーマ

### (1) CMOS 集積温度センサ

温度はシステムの安全性や最適な動作の指標となります。IoT の普及により温度センサは指数関数的に増加しています。従来のバイポーラトランジスタを用いたセンサは消費電力が大きいです。そこで、低消費電力動作に適した MOS トランジスタを用いた温度センサの研究が活発に行われており、本研究室は世界をリードしています。超微細なトランジスタの電流における統計量に着目した新しい方式を提案し、 $-40^{\circ}\text{C}$  から  $150^{\circ}\text{C}$  までの広い温度範囲における高精度な温度センシングを世界で初めて可能にしました。このように物理とアナログとデジタル技術を駆使し、次世代の温度センサを研究していきます。

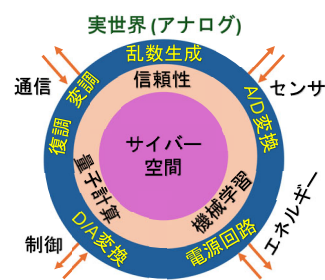

図 2: 統計量を活用した温度センシング方式。

### (2) アナログーデジタル変換回路 (ADC)

アナログーデジタル変換回路 (ADC) は通信機器や IoT デバイスにおいて最も重要であり、ADC の性能がシステム全体の性能を支配すると言っても過言ではありません。デジタル化が進むにつれて ADC の役割も増えていきます。ADC に様々な方式があり、本研究室では低消費電力な方式と超高速な方式の両方を研究しています。

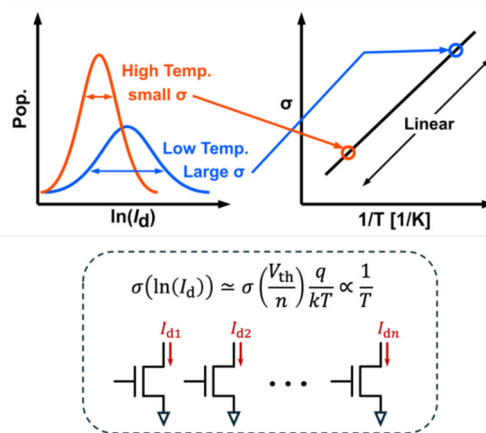

図 3: デジタル LDO リニアレギュレータ回路。

### (3) 集積電源回路

電源回路はシステムの安定動作と故障を防止する必要不可欠なものです。チップ内の回路が必要すると電圧をエネルギー高効率で生成する以外に外部ノイズから回路を守りながら、外部にもノイズを放射しないというのが電源回路の役割です。本研究室ではチップ上に完全集積できるDC-DC変換回路やリニアレギュレータ回路に新しい機能を追加し、エネルギー効率とノイズ特性と安定性を飛躍的に向上させることを目標としています。

### (4) 真の乱数生成回路およびその応用

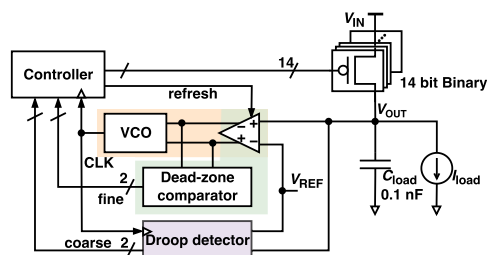
情報の暗号化やプライバシーの保護や物理現象のシミュレーションなどに真の乱数が求められています。また、AIハードウェアの極低消費電力動作の実現に確率的ニューラルネットワークが注目されています。本研究室では、チップ上に大量に搭載できる小面積で低消費エネルギーの真の乱数生成回路および乱数生成回路を応用した回路について研究を行っています。



図 4: 電源回路のレイアウト。アナログとデジタル回路を混載。

## ● 教員からのメッセージ

本研究室では物理とアナログとデジタルを総合的に扱います。例えば、センサ回路における情報処理の流れは次の通りです。美しいアナログ回路で物理量をデジタル信号に変換し、デジタル処理を施してから出力します。このように、アナログ集積回路は人類がこれまで蓄えてきた知識を集約したものとなっており、大変面白いです。いろいろなアイデアを出せる人は楽しく研究できます。これまでアナログ回路をあまり勉強したことがない人もいます。私もそうでした。物理とアナログ回路は大変面白いですが、学部で必ずしもその面白さが伝わっていないと思います。物理と回路設計をわかりやすく教えますので、安心してください。集積回路の最先端に触れたい人はぜひ検討してみてください。

## ● 関連する業績、プロジェクトなど

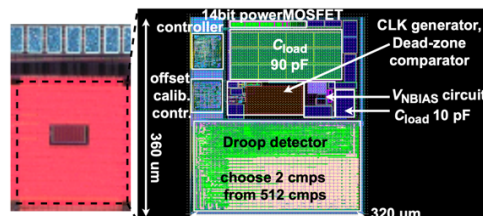
### 論文

- [1] Shun Yamaguchi, Takashi Hisakado, Osami Wada, and Mahfuzul Islam, "A Fully Integrated Digital LDO With Adaptive Sampling and Statistical Comparator Selection," *IEEE Solid-state Circuits Letters*, 2024.
- [2] Takehiro Kitamura, Takashi Hisakado, Osami Wada, and Mahfuzul Islam, "Design of Reference-free Flash ADC With On-chip Rank-based Comparator Selection Using Multiple Comparator Groups," *IPSS Transactions on System LSI Design Methodology*, vol. 17, pp. 1-6, 2024.
- [3] Shinichi Oota, Mahfuzul Islam, Takashi Hisakado, and Osami Wada, "Wide-range and low supply dependency MOSFET-based temperature sensing utilizing statistical properties of scaled MOSFETs," *Japanese Journal of Applied Physics*, vol. 62, no. SC, pp. SC1098, 2023.

### 著書

- [1] Kazutoshi Kobayashi, Mahfuzul Islam, Takashi Matsumoto, and Ryo Kishida, Chapter Title: "Random Telegraph Noise Under Switching Operation," pp. 285-333, Book Title: "Noise in Nanoscale Semiconductor Devices," Springer, 2020.

### 受賞

- [1] Best Paper Award, IEEE ICMTS, 2023, [2] Best Design Award, ASP-DAC University Design Contest, 2023, [3] 情報処理学会コンピュータサイエンス領域奨励賞, 2023, [4] IEEE CEDA AJJC Academic Research Award, 2023, [5] 情報処理学会コンピュータサイエンス領域奨励賞, 2022. など。

# 高機能 VLSI システム設計

教授 一色 剛

研究分野：高機能プロセッサ設計自動化、高セキュリティ VLSI

ホームページ: <http://www.vlsi.ict.e.titech.ac.jp>

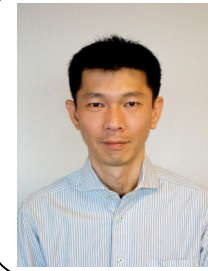

## ●研究内容・目的

現在の携帯情報端末や情報機器は非常に複雑で高機能な組込みシステムが搭載されており、そのハードウェアは最先端の VLSI 技術を駆使したシステム・オン・チップ (SoC) によって実現されている。その上で多様なアプリケーションを実行できる柔軟性と、高い処理性能・消費電力効率を達成するために、複数のプロセッサを搭載したマルチコア構成や、アプリケーションに特化した専用プロセッサや専用ハードウェアとの最適な組合せが重要となってきている。

また、あらゆる組込み機器がネットワークに繋がる IoT (Internet-of-Things) の到来によって、IoT デバイスやネットワーク機器のセキュリティ技術の重要性が益々高まっており、ここでもハードウェア・ソフトウェアの協調ソリューションが必須となっている。

本研究室では、このような SoC のシステムレベル設計最適化手法と高セキュリティ SoC アーキテクチャの確立とを目指し、ハードウェア (プロセッサ、高並列演算機構、高速通信機構、キャッシュ機構、高速暗号処理回路) とソフトウェア (コンパイラ生成、回路自動生成手法、設計ツール統合化環境、プログラム解析・マルウェア検知手法) の両面からの研究に取り組んでいる。

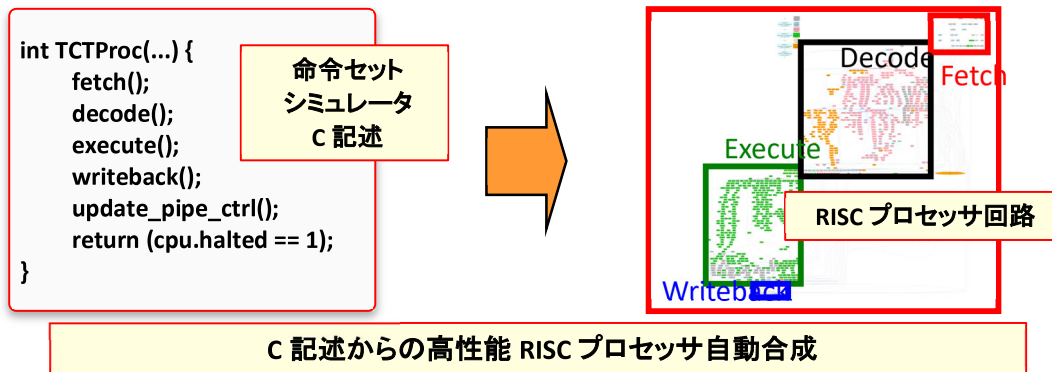

## ●研究テーマ

### 1. C 記述からの論理回路自動合成技術

組込み機器で必要となる複雑な信号処理を効率的に実現するためには、処理アルゴリズムとハードウェアアーキテクチャの同時最適化が重要であるが、これまでの VLSI 設計技術では、アルゴリズムの記述抽象度でアーキテクチャを直接的に表現することが困難であった。本研究室では、高い抽象度の C 言語データフロー記述方式上で回路構造を定義し、直接的に論理回路を合

成する新しい VLSI 設計方式に取り組んでいる。この新たな設計技術を使って、大規模な高並列画像信号処理システム、高性能プロセッサ、高性能キャッシュメモリ、ネットワーク・オン・チップ等の開発を進めている。

## 2. アプリケーション特化プロセッサ設計環境

アプリケーション特化プロセッサ (ASIP : Application-Specific Instruction-set Processor) は、汎用プロセッサの柔軟性と専用回路の処理性能・電力効率を両立する可能性を持っており、画像信号処理分野を中心に活用され始めている。本研究室では、ASIP 設計全般において、アルゴリズム (アプリケーション) 設計、命令セット設計・拡張、専用演算回路設計、高速シミュレーションモデル生成、専用コンパイラ生成、回路検証環境生成等をすべて網羅した ASIP 統合設計環境の構築に取り組んでいる。また、ASIP の適用アプリとして、画像系 (信号処理、画像認識、グラフィックス) のほか、通信系 (無線通信制御、ベースバンド、符号化、パケット処理) や暗号系 (AES、RSA) への展開を計画している。

## 3. プログラム解析によるマルウェア検知技術

現在のセキュリティ技術の大きな役割を占めるウイルス検知技術は、バイナリシグネチャ (パターンマッチング) による 1 次検知、仮想空間動作 (サンドボックス) による 2 次検知などの組合せで構築されているが、近年の爆発的なマルウェア発生状況には十分なソリューションとはなっていない。本研究室では、プロセッサ・コンパイラ生成・シミュレータ生成技術の研究成果をベースに、バイナリデータから直接プログラム構造を解析し、その構造情報を活用した網羅性の高いマルウェア検知技術の構築を目指している。特に、プログラム構造からの動的振舞い予測手法・特徴検知手法のアルゴリズム開発 (ソフトウェア) と、バイナリデータのプログラム構造解析処理を高速に行うための専用回路設計 (ハードウェア) の両面から取り組んでいる。

### ●教員からのメッセージ

いずれの研究テーマも国内外の第一線の大学や企業との共同研究を活発に進めており、プロセッサ設計、VLSI 設計、組込みシステム、ソフトウェア全般のいずれかに興味があり、特に実用性が高く広く社会に貢献できる研究を望む学生を歓迎する。

### ●関連する業績、プロジェクトなど

1. H. Xiao, T. Isshiki, A. U. Khan, D. Li, H. Kunieda, Y. Nakase, S. Kimura, "A Low-Cost and Energy-Efficient Multiprocessor System-on-Chip for UWB MAC Layer", IEICE Trans. Information and Systems, vol.E95-D, no.8, pp.2027-2038 (リコー共同研究)
2. T. Isshiki, D. Li, H. Kunieda, T. Isomura and K. Satou, "Trace-Driven Workload Simulation Method for Multiprocessor System-On-Chips", Design Automation Conference (DAC) (2009) (トヨタ共同研究)
3. J. Ceng, J. Castrillon, W. Sheng, H. Scharwachter, R. Leupers, G. Ascheid, H. Meyr, T. Isshiki, and Hi. Kunieda, "MAPS: An Integrated Framework for MPSoC Application Parallelization", Design Automation Conference (DAC) (2008) (アーヘン工科大学共同研究)

## 暗号理論とその応用

教授 尾形 わかは

研究分野：暗号、署名、暗号プロトコル

ホームページ: <http://www.crypt.ict.e.titech.ac.jp/>



### ● 研究内容・目的

情報化社会においては、情報を秘匿するための暗号、通信相手を確認するためのエンティティ認証、伝送される情報の完全性を保証するためのメッセージ認証が不可欠であり、すでにインターネットや携帯電話において情報やユーザの安全性を守るために、暗号技術が広く利用されています。また近年では、ブロックチェーン技術を用いた暗号資産など、単に情報を暗号化したり、相手を認証するためだけでなく、様々な機能の実現に暗号技術が応用されています。当研究室では、より高い安全性と利便性を持ったサービスを実現するためには、どのように暗号技術が利用可能であるのか、また、どのような弊害が起こり得るのか、それを解明する研究を行っています。

### ● 主な研究テーマ

#### 1. セキュアな委託計算

近年では、多くの個人や企業が大量の情報を外部サーバに預けて保管し、またその情報の処理（検索や加工など）も外部の計算資源を利用して行うことが主流となりつつあります。ただ、組織における機密情報や、個人のプライバシー情報を外部に保存する場合は、外部サーバ管理者への漏えいリスクも考慮する必要があります。このような漏えいリスクは、情報の暗号化によって軽減することが可能ですが、一般に、暗号化された情報は、情報の検索や加工などの処理が不可能となり、利便性が大幅に低下します。

このような問題を解決する技術として、検索用インデックスを検索可能な状態で暗号化する検索可能暗号方式や、暗号化したままデータ処理が可能な準同型暗号などがあります。当研究室では、類似度の高い文書を検索する方式の安全性解析や、完全準同型暗号を利用したプライバシー保護型データマイニングの研究[2]などを行っています。また、暗号化した情報へのアクセスパターン解析による情報漏洩を防ぐための技術である Oblivious RAM 方式に関する研究も行っています。

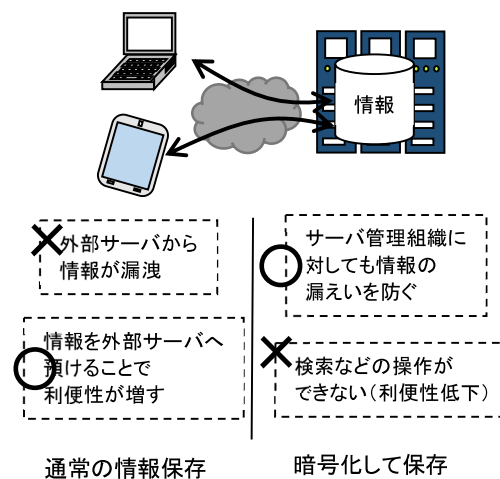

## 2. 秘密分散法の応用

情報の紛失に備えるための一般的な方法としては、情報のバックアップがありますが、バックアップ数を増やすほど情報漏えいのリスクは増大します。秘密分散法とは、情報の紛失と漏えいを同時に防ぐことのできる暗号技術です。典型的な秘密分散共有法である「しきい値法」では、秘密情報から生成される複数の「シェア」は次の2つの性質を満たします。(a)あらかじめ定められた数（しきい値）のシェアからは元の秘密情報を復元できる、(b)しきい値未満のシェアからは元の秘密情報について何もわからない。このように生成したシェアを別々のサーバに保管することで、サーバに対するサイバー攻撃や災害の際にも、情報漏洩や情報紛失を防ぐことができます。

秘密分散法は、情報を安全に保存するだけでなく、分散された複数の情報の操作（統計処理など）ができるという利点も持っており、完全準同型暗号と同様に、プライバシーを保護したデータマイニングサービスなどへ応用可能です。尾形研究室では、決定木による分類を行う効率的な方式の構築[3]などを行っています。

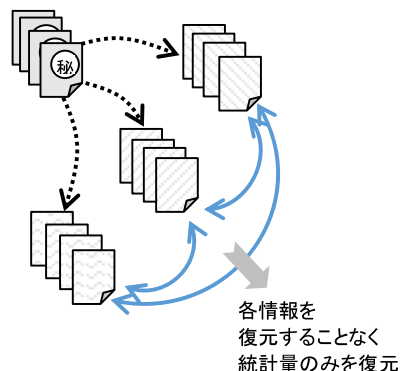

## 3. 高機能暗号・高機能署名の研究

上で紹介した暗号技術以外にも、様々な付加的な機能の付いた公開鍵暗号やデジタル署名があります。当研究室では、秘密鍵の部分情報が漏えいしても高い安全性を保つことのできる属性ベース暗号（個人の持つ属性を元に暗号化する暗号方式）[1]や、多数の署名を集約することで署名長を節約できる署名方式[4]などの研究を行っています。

### ● 教員からのメッセージ

安全な暗号方式を設計するには、必要な機能と攻撃者のモデル化、それらに基づいた厳密な証明が欠かせません。これらの暗号理論研究で得た能力は、暗号研究者だけでなく様々な分野の研究者や技術者になった時に役立つと思います。

### ● 関連する業績、プロジェクトなど：

- [1] T. Tomita, W. Ogata, K. Kurosawa, “Boosting CPA to CCA2 for Leakage-Resilient Attribute-Based Encryption by Using New QA-NIZK,” IEICE Trans. on Fundamentals, Vol. E105-A, No. 3 (2022.3)
- [2] Y. Saito, W. Ogata, “Private Decision Tree Evaluation by a Single Untrusted Server for Machine Learning as a Service,” IEICE Trans. on Fundamentals, Vol. E105-A, No. 3 (2022.3)
- [3] Ichikawa, W. Ogata, K. Hamada, R. Kikuchi, “Efficient Secure Multi-Party Protocols for Decision Tree Classification,” ACISP 2019 (2019.7)
- [4] K. Hashimoto, W. Ogata, “Unrestricted and Compact Certificateless Aggregate Signature Scheme,” Inf. Sci., Vol. 487 (2019.6)

# ことばを計算機で処理する技術と その応用システムの開発

教授 奥村 学

研究分野：自然言語処理、テキストマイニング、Web テキスト処理

ホームページ: <http://www.lr.pi.titech.ac.jp/>



## ● 研究内容・目的

奥村研究室では、ことばを計算機で処理する技術に関する研究と、その技術を用いた応用システムの開発を行なう。ことばの理解というテーマでは、これまで研究が難しいとされている、意味、文脈理解を中心に行なっていきたい。それと同時に、世の中で役に立ちそうなシステムの開発も行なっていきたい。

## ● 研究テーマ

### 1. 人間の言語理解のモデルを目指して（頑健な自然言語の意味、文脈解析）

これまでの研究成果により、自然言語の解析技術のうち、形態素、構文解析がある程度の精度で、分野を限らないテキストに対して実行できるようになってきている。だが、その先の解析技術である意味、文脈解析はその水準に達しているとは言えない。そこで、テキスト中の単語の語義の決定、照応/省略の解消、テキストの構造の決定などの意味/文脈解析の問題について個別に研究し、頑健な意味、文脈解析技術の構築を目指す。

### 2. 機械学習、統計的手法に基づいた自然言語処理

言語処理の手法としては、現在 WWW 上などに大量の言語データ（コーパス）が蓄積されるようになってきたことから、それらのコーパスを情報源として、統計的手法あるいは機械学習手法を利用することで、言語処理用知識を得て、その知識を利用する立場を採って、言語処理手法を開発している。たとえば、今後高度な言語処理を行なうためには、我々人間が持っている常識的知識を計算機も利用して言語処理を行なう必要がある。この常識的知識をコーパスから自動獲得する研究を行なっている。

### 3. ソーシャルメディアを対象としたテキストマイニング

インターネットの普及にともない、Web 上で多くの人々情報発信するようになってきている。このため、発信された人々の情報を収集し、それを利用したいという要求が高まっている。そこで、現在非常に注目を集めている、ソーシャルメディア上のテキストから社会の動向、意見や、書いているユーザがどのような人間なのかを分析する手法の研究開発を行なっている（図は、blogWatcher の出力イメージ）。

ipodで検索した結果、10864件のエントリが見つかりました(0.341秒) 1-10件目を表示しています

1 【全国送料300円】Apple iPod シックス M9720G/A【在庫目 2006/06/16  
安・僅少】在庫切れの場合、メーカー在...  
全国送料300円Apple iPod シックスM9720G/A【在庫目安:僅少】在庫切れの場合、メーカ...  
...メーカーApple商品名称iPodシックス商品型番M9720G/A在庫状況僅少:在庫切...  
ランキング通報 More

2 買いました 2006/06/16  
よみ/ショックなのは表示窓がシングル対応になっていないこと。iPodはちゃんとシングルが表...  
示されていたのにも。まあ、音楽を聴く...  
いつもビールと... More

3 Mac mini改「Core SoloからCore Duoへ さあ皆も改造 2006/06/16  
だ！」  
が空いんです！！Macmini出荷数は1000台以下？でiPodShuffle同様に在庫なし【関連リンク】  
♪林檎への花(カス)...  
アキバBlog(秋葉原ブログ) Link(96) More

4 iPod nano、買ったました！ 2006/06/16  
先日、サーバー側USB2.0のカードを仕込んだ時からずっとiPodを買おうだと思ってた。...  
いや、iPodnanoか、SONYのNW-A1000のどちらにするかで悩。きな(6GB)NW-A1000...  
の方がよかったかな。あ、でも、iPodnanoの格好よさの敵じゃないな、ま、ま。元Macユーザ...  
yuraitoのタクシー日報 More

5 アイカスタム・シャッフルシール ストライプ 2006/06/16  
ヤフーショッピング！アイカスタム・シャッフルシールストライプiPodshuffle用カスタムシールス...  
トラップパーツ部分とクリア...  
販売コム More

6 アイカスタム・シャッフルシール ストライプ 2006/06/16  
アイカスタム・シャッフルシールストライプiPodshuffle用カスタムシールストライプパーツ部分と...  
クリア...  
ランキング通報 More

7 小売店経営者のための『販促物・POP改善で店内売上を上げ 2006/06/16  
る方法』  
内売上を上げる方法【PR】☆☆☆高確率☆☆☆20人に1人にiPodnanoが当たる！特別キャ...  
ンペーンを実施中！【PR】初見...  
桐子ちゃんの家ホームページレビュー More

8 小売店経営者のための『簡単な数式を活用して店舗売上を上げ 2006/06/16  
る方法』

バーサス for ipod  
PSP WALKMAN ウォークマン  
Walkman  
もっと詳しく

もしかして？  
ipod nano (236件)

バースト for ipod  
Copyright (c) Okumura Lab.

評判情報 for ipod  
ポジティブ・ネガティブな評判の割合  
ポジティブ 68% ネガティブ 31%  
男性・女性による評判の割合  
女性 40% 男性 59%  
全体  
欲しい(175)  
欲しい(28) ほしい(18) 欲しかった(10) ...  
いい(103)

#### 4. テキスト情報の提示技術

近年電子化されたテキストが世の中に満ち溢れており、大量のテキストから必要なテキストを検索する技術と同時に、テキスト集合から人間が情報を効率的に入手できるよう、「わかりやすく」テキスト集合からの情報を提示する技術が求められている。テキストの要約、マルチメディア（音声、アニメーションなど）を用いたテキストの提示など、「わかりやすい」テキスト情報の提示技術を探求する。

#### ● 教員からのメッセージ

2000年4月に精密工学研究所（現在の未来産業技術研究所）に着任して、18年が経ちました。研究室は、現在は高村大也教授と共同で運営しており、助教1名、博士課程の学生さん16名、修士課程の学生さん23名という、にぎやかな状態が定常になりつつあります。「ことば」の処理に興味がある、意欲のある学生さんが来て下さることを期待しています。各自がやりたいこと（夢）を目指して、楽しく一緒に研究しましょう。

#### ● 関連する業績、プロジェクトなど

1. IBM Faculty Award 受賞, 2015.
2. ソーシャルメディアを対象としたテキストマイニング, 電子情報通信学会 Fundamentals Review 誌, <http://www.ieice.org/ess/ESS/Fundam-Review.html>, Vol.6, No.4, 2013.
3. 自然言語処理の基礎, 奥村 学, コロナ社, 2010.

# 医療・社会の情報化を支える 画像・情報処理技術

教授 小尾 高史

研究分野：医用画像・情報処理、医療・社会情報システム

ホームページ: <http://www-obi.isl.titech.ac.jp/>



## ● 研究内容・目的

社会で問題となっているさまざまな課題の解決を目指し、利用者が医療機関や公共機関が有する情報などを安全に利用できるインフラの構築や、医療情報・社会情報を有効に利用可能とするシステムの研究を行っています。また、人の生体活動を調べるために必要となる新たな生体計測、画像化技術、特に生体機能解明や診療に必要な画像処理技術の研究を行っています。

## ● 研究テーマ

### 1. 医療情報・社会情報流通基盤の安全性確保に関する研究

医療情報などの様々な情報の安全な流通を可能とするためには、本人確認やアクセスコントロールを行うと共に、これらデバイスの有する機能の標準化による情報システム間の相互運用性確保が極めて重要になります。本研究室では、多機能 IC チップの認証デバイスとしての性能を十分生かしつつ、安全な情報流通を保証するために必要となるフレームワークの確立を目指した研究を行っています。具体的なテーマとしては、マイナンバー制度のように、国民が直接的かつ積極的に自己のさまざまな情報を活用可能となる公共システムに関する研究、医療分野向けの情報システムに関する研究、さらには医療用ネットワーク基盤の開発などがあります。

特に、公的 IC カードの代表例である個人番号カードに必要な機能の検討や、カードに搭載される機能を利用して、ネットワークサービスの安全性確保や医療分野・金融分野における新しいサービスの創設についての研究開発など、国民生活に直接関係する様々な技術の開発を実施しています。また、OpenFlow と呼ばれるネットワークフロー制御技術を医療分野で活用する技術の開発を行っており、この技術を応用して、医療機関同士を安全に接続するネットワーク基盤を構築する方法や具体的なサービスモデルに関する研究開発も行っています。



図1 個人番号カードの多目的利用の検討(左)と医療用ネットワーク基盤の検討(右)

## 2. 医用画像処理・情報処理に関する研究

Positron Emission Tomography (PET)やX線CTなどは、体外で収集したデータから人体内部の情報を画像化する代表的装置であり、診断における重要な位置を占めています。本研究室では、疾病の早期発見や高精度な画像診断を可能にすることを目的として、体内の構造や機能を画像として正確に収集する手法の開発を行っています。特に、観測系の特性を正確に記述して統計的な画像再構成をおこなう手法を開発し、様々な対象へ適用しています。

また、他の医用画像関連の研究としては、マクロ病理画像解析の研究を行っています。がん等の治療方針の決定に必要な病理診断では、摘出された臓器目視で観察し、微妙な色合いや質感等から病変部の位置や広がり、転移の有無等についてあらかじめ特定します。一般にはその後、ホルマリン等により固定処理を施すうえで、病変部を切り出し、作成した病理標本を顕微鏡で観察することで診断を行います。一方、臓器全体の色合いや質感のみから病変部・重症度の特定がある程度可能とも言われており、それを客観的に確認するための新たな撮像装置の開発、画像処理手法の開発を行っています。

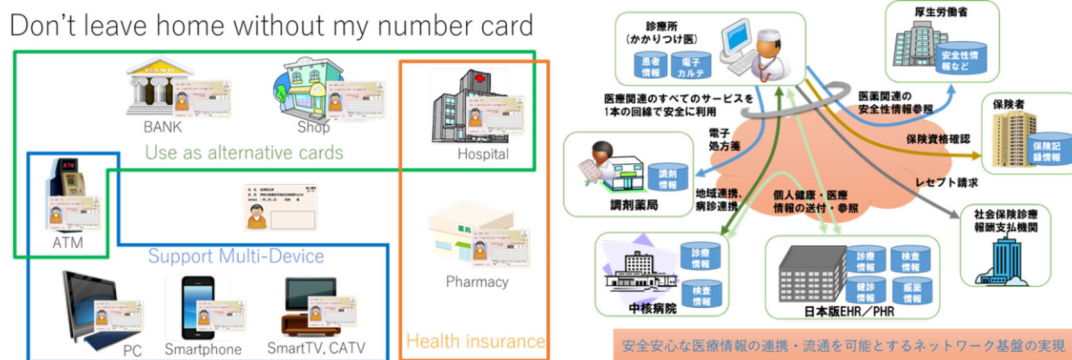
その他、糖尿病予備軍の患者に対して行動変容を促すことで症状改善につながることを明らかにするために必要となる医療データ解析手法の開発や、個々の患者に対してどのような行動変容を促すべきかをAIで予測するための研究開発を行っています。



図2 OpenPET-X線CT同時撮影装置の概略(左)とマウスの機能画像推定結果(右)

### ● 教員からのメッセージ

今後、医療分野や公共分野など身近なところで実際に使われる技術に興味のある人、こんなことができればいいなとか、自分だったらこうしたいなと思っている人、世の中で困っていることを解決してみたいと思っている人を歓迎します。また、小尾研究室は、本学の科学技術創成研究院社会情報流通基盤研究センターに関連する研究室やセンターに関わる多くの民間企業などと共同で研究開発を進めていますので、幅広い研究テーマも自由に選択することができます。

### ● 関連する業績、プロジェクトなど

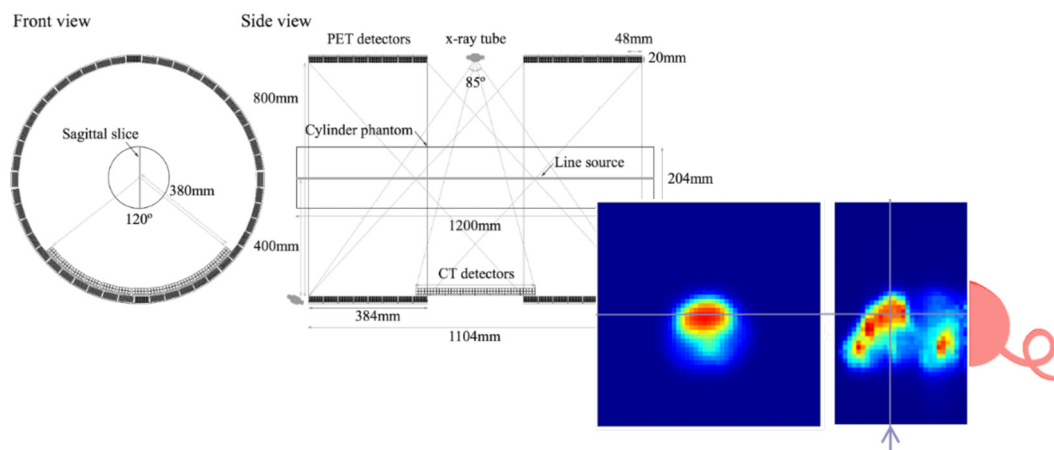
1. T. Obi. Toward Realization of National Mobile ID in Japan, Government ID World 2018, <http://www.governmentidworld.com/proceedings>, Sep. 2018.
2. I. Ismet, T. Obi, E. Yoshida, T. Yamaya. Monte Carlo simulation of sensitivity and NECR of an entire-body PET scanner, Radiological Physics and Technology, Springer, Vol. 7, No. 2, pp. 203-210, Jul. 2014.

# 量子誤り訂正

准教授 笠井健太

研究分野：量子誤り訂正、符号理論

ホームページ：<https://kasaikenta.github.io/>



## ● 研究内容・目的

量子コンピュータや量子通信は、従来の情報処理では困難だった問題に新たな解決策をもたらすと期待されています。しかし、量子ビット(qubit)は極めて壊れやすく、エラーが頻繁に発生します。この問題に対処するには、「量子誤り訂正(Quantum Error Correction, QEC)」が不可欠です。

量子誤り訂正では、量子情報を複数の物理ビットに冗長に符号化し、エラーを検出・訂正することで信頼性を確保します。測定による情報の破壊や、ビット反転と位相反転の両方に対応しなければならない点で、古典誤り訂正とは異なる工夫が必要です。

近年では、スケーラブル(大規模化可能)な誤り訂正方式として、Low-Density Parity(LDPC)符号やトポロジカル符号(表面符号など)が注目を集めています。これらは構造がシンプルで、物理ビット数を増やしながら論理ビットを効率的に保護できるため、将来の大規模量子コンピュータの基盤として有望です。現在の量子ハードウェアでも、誤り訂正の導入が進みつつあり、安定した論理ビットを実現する試みが各所で行われています。量子誤り訂正は、量子技術を実用化するための鍵を握る基盤技術なのです。

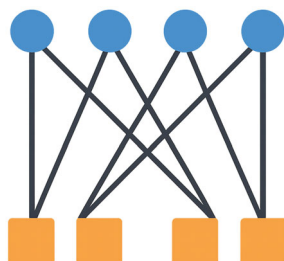
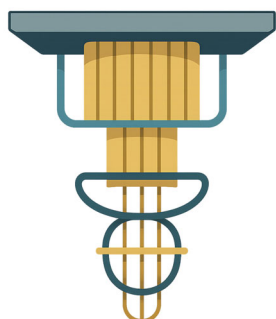

## ● 最近の研究トピック

私たちは近年、量子LDPC符号の構成と復号に関する複数の新しいアプローチを提案し、理論的および数値的な性能改善を示してきました。特に注力しているのは、置換行列(Permutation Matrix)を用いた構成法であり、量子通信路容量のハッシング限界に迫る性能を持つ量子誤り訂正符号を発見しています。

具体的には、置換行列をベースにしたLDPC符号に着目し、短いサイクルのない構成法を与えることで、エラーフロア問題を低減することに成功しました。これにより、従来法に比べて高い復号成功率が得られ、スケーラブルな量子誤り訂正符号としての実用性が高まりました。

また、復号アルゴリズムの面では、縮退誤り(degenerate errors)への対処を含む新たなデコーダ設計を行い、非二元体上での実装を通じて、従来よりも高いフェールレート性能を確認しています。TSUBAME4 のスーパーコンピュータを用いた大規模シミュレーションにより、提案手法の有効性を実証しました。

現在は、これらの構成法をさらに拡張し、接続構成やハイブリッド復号法などの統合的アプローチを探っています。これにより、量子誤り訂正のスケーラビリティと堅牢性を両立させる基盤技術の確立を目指しています。

## ● 教員からのメッセージ

ゆっくり勉強したい人や、バリバリ研究して活躍したい人などいろいろな人がいるので、学生の性格に応じて指導方針を考えています。



## ● 関連する業績、プロジェクトなど

### ・論文 Google Scholar へのリンク

<https://scholar.google.com/citations?user=CHJLpOkAAAAJ&hl=ja>

### ・招待講演

- K. Kasai, “The Many Applications of Spatially-Coupled Codes,” IEEE Information Theory Workshop, Paraty, Brazil, Oct. 16–20, 2011.

### ・受賞

- エリクソン・ヤングサイエンティストアワード 2010
- 電子情報通信学会論文賞 2023

# 人間の視覚情報処理メカニズムの理解と応用

教授 金子 寛彦

研究分野：空間認識、立体視、異種感覚情報統合、眼球運動

ホームページ: <http://www.kaneko.ip.titech.ac.jp/>



## ●研究内容・目的

人間が外界を「見る」ための情報処理過程は、左右眼の網膜に写った二枚の二次元画像から始まる。その最初の情報が二次元であるにもかかわらず、見ている対象は生き生きとした三次元空間に感じられる。飛んでくるボールをラケットで打ち返すことや、針の穴に糸を通すような作業ができることからわかるように、三次元知覚のための情報処理は素早く精密である。

本研究室では、視覚系を中心とした人間の知覚認知メカニズムの解明を目指している。具体的には、空間認識、視覚と前庭感覚や体性感覚との統合、眼球運動などの情報処理過程に関する研究を行っている。その中で、心理物理的手法により計測される知覚や認識の様相を表すデータと、眼球運動や身体運動・行動などの生体計測データを用いる。これらのデータを用いて、知覚情報処理特性を定量化し、知覚情報処理メカニズムのモデル化を進める。また得られた知見に基づき、立体表示やバーチャルリアリティ(VR)システム、ヒューマンインターフェース、あるいは、車のインテリアや道路のデザインなどに関する応用的な研究も行っている。

## ●研究テーマ

### 1. 両眼視差による空間認識機構

三次元空間にある対象を両眼で観察したとき、左右に約6 cm 離れた両眼の網膜像はわずかに異なる(図1)。両眼視差とはこの左右像の違いのことであり、人間はこの情報から三次元形状を認識できる。一般に水平方向のずれ(水平視差)の効果が検討されるが、垂直方向のずれ(垂直視差)も空間認識において重要であることが明らかにされており、本研究室でも垂直視差処理の特性とメカニズムを実験的に研究している(図2)。この研究により、水平視差が対象の空間形状の情報となるのに対し、垂直視差は観察者自身の眼や頭部の位置の情報となり、それらの位置の変化による水平視差の変化を補正する働きをしていることがわかってきた。(文献1,2)



図1. 対象の空間的位置と両眼像.



図2. 両眼視差を制御する実験装置 (ステレオスコープ) .

## 2. 視覚情報と前庭・体性感覚情報の統合機構

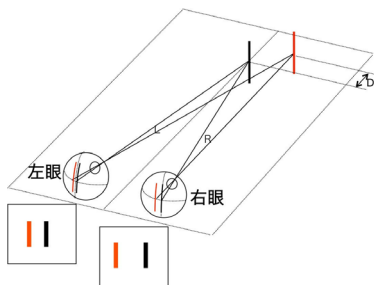
人間は、視覚情報に加えて、耳の奥にある三半規管と耳石器官による前庭感覚情報や、体表面や内部にあるセンサーによる体性感覚情報を用いて、自己の運動感覚の生成、姿勢や眼球運動の制御などを行っている。本研究室では、ヘッドマウントディスプレイ (HMD) や回転台 (図3) などを用いて、視覚情報と前庭・体性感覚情報を独立にコントロールして実験を行い、異種感覚情報統合過程についての検討を行っている。そして人間の感覚系は、それぞれの感覚情報の特性を生かして統合し、外界や自分自身の位置や動きの知覚を生成していることが明らかになってきた。このような研究から得られる知見は、宇宙空間などの特殊環境における知覚や、身体運動時の対象運動の知覚の予測などにも役立つ。(文献3,4)

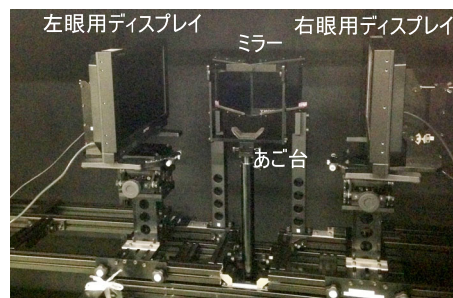

図3. HMD と回転台.

## 3. 眼球運動計測に基づいた心理状態の推定

人の視線が向く方向と注意が向く方向は完全には一致しない(図4)。視線計測については多くの手法が開発され、精度の高い機器が実用化されているが、注意位置を計測する機器は、現段階では実用化されていない。注意位置の推定が可能になれば、視線計測より精度よく人の心理状態を推定することが可能となる。本研究室では、意識的には制御できない微小眼球運動や瞳孔変動に基づき注意位置を推定する手法の研究を行っている。この手法は、注意に基づいた情報入力機器の開発にもつながる。(文献5,6)



図4. 視線位置と注意位置.

### ● 教員からのメッセージ

「我々が見ている世界は、単なる脳内の電気信号によってできた幻想である。」「いや、見えているからこそ物理世界があるのであって、人間がいなくなれば物理世界もなくなるのだ。」こんな議論がなんだか解らないけど面白そうだと思った人は、視覚や脳に関する文献を一度読んでみるといい。運命の出会いがあるかもしれない。

視覚や脳の分野はまだ未知な部分が多いため、既存の知識や方法論が通用せず、進むべき方向を自分で見つけなければならぬ点が難しい。しかし、研究を始めて間もない人でも、世界中の誰も知らないことが初めて解ったり、誰も見たことがないものを初めて見たりといった、ゾクゾクするような経験をできる可能性がある分野でもある。未知なことが好きな人、その解明に果敢にチャレンジする気持ちを持つ人、自分が感じることや見えることを不思議で面白いと思う人、身の回りのものを人間の特性に合わせてもっと便利で使いやすくしたいと思っている人を歓迎する。

### ● 関連する業績

1. Kei Kanari and Hirohiko Kaneko, "The effect of spatial structure defined by binocular disparity with uniform luminance on lightness", *Perception*, 49(1), 3-20 (2020).
2. 金子寛彦, "空間知覚の基礎", 視覚心理入門 -基礎から応用視覚まで- (分担), オーム社 (2009).
3. Takuma Miwa, Rumi Hisakata and Hirohiko Kaneko, "Effect of the gravity direction in the environment and visual polarity and body direction on the perception of object motion", *Vision Research*, 164, 12-23 (2019).
4. 村瀬健二, 武田雄策, 原利宏, 金子寛彦, "自動車運転時の周辺対象認知における頭部と眼球運動", *日本バーチャルリアリティ学会論文誌*, 23(3), 207-216 (2018).
5. Yumiko Muto, Hideka Miyoshi and Hirohiko Kaneko, "Eye-gaze information input based on pupillary response to visual stimulus with luminance modulation", *PLoS ONE*, 15(1), e0226991 (2020).
6. Xiaofei Hu, Rumi Hisakata and Hirohiko Kaneko, "Effect of spatial frequency and attention on pupillary response", *J. Optical Society of America A*, 36(10), 1699-1708 (2019).

## 信号処理・最適化を中心とする 横断的領域の数理と応用

准教授 黒田 大貴

研究分野：信号処理、最適化、逆問題、機械学習

ホームページ: <https://sites.google.com/view/kurodalab>

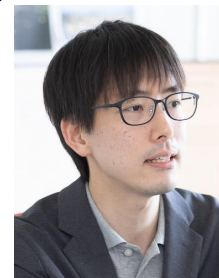

### ● 研究内容・目的

信号処理は観測されたデータから価値の高い情報を抽出するための総合科学であり、情報通信工学とデータサイエンスの基盤を支えています。信号処理の典型例としては音声や画像のノイズ除去が挙げられますが、これに限らず、様々な対象に対する多様な処理が信号処理の問題として研究されています。信号処理は最適化・逆問題・機械学習とも密接に関わっており、これらの分野に明確な境界はありません。本研究室では、強力な数理（例：凸解析、不動点理論、非線形固有値理論）の最先端を開拓することで、信号処理・最適化・逆問題・機械学習の横断的領域における根本的課題を解決する数理モデルとアルゴリズムを創り出す研究を進めています。また、無線通信・気象レーダー・地震波解析等への実践的応用にも注力しています。

### ● 研究テーマ

#### 1. 構造の最適推定機能を備えた構造的スパースモデルの創出と応用

信号処理の実応用では観測されるデータに深刻なノイズが加わっていることが往々にしてありますが、このような困難な状況でも所望の未知情報を正確に推定するにはその事前知識を最大限に活用することが不可欠です。近年、最適化理論の発展に伴い、信号処理・逆問題・機械学習分野に現れる未知情報に含まれる「スパース性」が効果的に活用できるようになってきました。実は、無線通信やリモートセンシング等の多くの応用では未知情報が更に特別な「構造的スパース性」を有していますが、その具体的構造が未知であることが障壁となり、従来のアルゴリズムは構造的スパース性を上手く活用できていませんでした。本研究室では、凸解析に関する最新の知見を駆使することで、構造の最適推定機能を備えた構造的スパースモデルとその最適化アルゴリズムを世界で初めて実現しています。提案モデルとアルゴリズムは理工学の幅広い問題に応用可能ですが、特に、線状降水帯などの集中豪雨の防災のために研究開発が進められている最先端のフェーズドアレイ型気象レーダーへの応用に気象観測の専門家と協力して取り組んでいます。このレーダーは広範囲を一括観測するため高速観測が

既知構造で構造的スパース性を活用するモデル

未知構造の推定機能を新たに導入

最先端コンピュータでも  
解決困難な組合せ最適化

大域的最適性が保証される凸最適化に帰着

最先端の数理の知見を活用

構造の最適推定機能を備えた構造的スパースモデル

可能な一方、所望解像度の気象状況を推定するアルゴリズムが必要とされるのですが、提案アルゴリズムを応用することで従来よりも格段に高精度で気象情報が推定できることをシミュレーションにより確認しています。実システムへの導入を目指して実践的性能評価を進める一方、スパースモデリングを更に飛躍的に進化させるための数理の研究にも取り組んでいます。

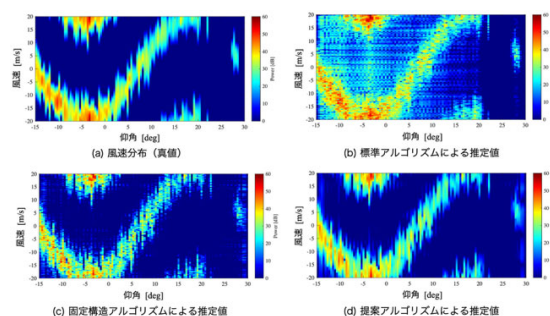

## 2. 非線形写像の固有値理論に基づく最適化アルゴリズムの開拓と応用

線形写像（行列）の固有値理論は理工学の広い分野で古くから活用されてきました。近年、無線通信ネットワークにおけるリソース（送受信電力）配分への応用がモチベーションとなり、通信路と干渉抑圧方法を含めてモデル化できる非線形写像の固有値に関する研究が進んでいます。本研究室とフラウンホーファー通信研究所（ドイツ）の共同研究では、「非線形写像

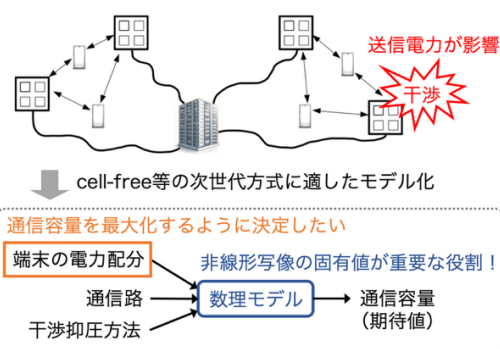

の固有値理論」と「凸解析・最適化」の知見を駆使することで、長年解決困難と考えられてきた「無線ネットワークの通信容量を最大化するリソース配分を求める問題」に対し、cell-free 等の次世代方式で成立する典型的条件の下で大域的最適性が保証されるアルゴリズムを実現することに成功しています。この重要な研究事例を足がかりに、より広範なクラスの問題の解決を目指して研究を進めています。

### ● 教員からのメッセージ

数学を活かして研究したいと思っている人（数学が好きな人）を歓迎します。研究活動を楽しみながら、自由な発想で独自のアプローチを開拓し、世界に発信していきませんか？

### ● 関連する業績、プロジェクトなど

- [1] H. Kuroda and D. Kitahara, “Block-sparse recovery with optimal block partition,” *IEEE Transactions on Signal Processing*, vol. 70, pp. 1506–1520, 2022. (IEEE Signal Processing Society Japan Young Author Best Paper Award 受賞論文)
- [2] D. Kitahara, H. Kuroda, A. Hirabayashi, E. Yoshikawa, H. Kikuchi, and T. Ushio, “Nonlinear beamforming based on group-sparsities of periodograms for phased array weather radar,” *IEEE Transactions on Geoscience and Remote Sensing*, 19 pages, 2022, Art. no. 4106819.
- [3] H. Kuroda, “A convex-nonconvex framework for enhancing minimization induced penalties,” *Journal of the Franklin Institute*, 20 pages, 2025, Art. no. 107969.
- [4] H. Kuroda and R. L. G. Cavalcante, “Sum-rate maximization via convex optimization using subgradient projections onto nonlinear spectral radius constraint sets,” preprint arXiv: 2602.21592.

# 脳の運動機能の解明とその応用

教授 小池 康晴

研究分野：計算論的神経科学、ヒューマンインタフェース

ホームページ: <http://www.cns.pi.titech.ac.jp>



## ● 研究内容・目的

人間は、生まれた時から、自律的に環境との相互作用によって知識を獲得している。手足が自由に動かせるようになり、道具を使いはじめ、言葉を喋るようになる。このようなことが行なえるのは、脳の中に何かを獲得されたためである。このような人間の脳の機能を知り、コンピューターを使ってその機能を再現することを目標にしている。この時、脳の中で行なわれている方法を真似て機能を再現することに重点を置いている。

具体的には、筋骨格系のモデルをつくり、筋肉の活動と腕の運動の関係から、脳では、どのように腕を制御しているのかを明らかにすることなどである。

## ● 研究テーマ

### 1. 筋骨格系モデルの構築とその応用

随意運動における脳の各領域の機能や役割を解明することは、人間の行っている巧みな操作を実現する上で重要である。この研究では、腕の制御に関する小脳と大脳基底核の関連モデルを計算機上に作成し、脳で行われている軌道計画や運動指令の生成がどのように行われているかをシミュレーションと行動実験により明らかにすることを目的としている。

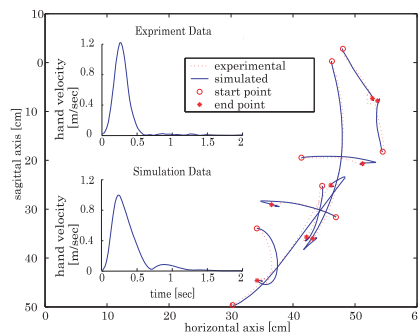
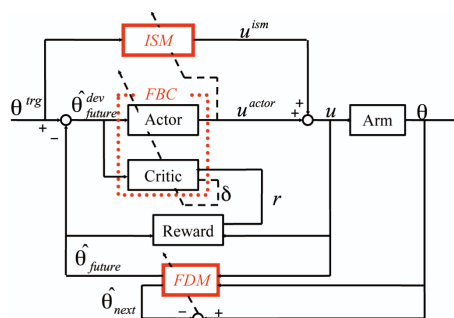

### 2. 脳の運動機能解明（ブレイン・マシン・インタフェース）

人間の脳活動を解析するためには、その活動から対応する運動が再現できるほど、精密なモデル化が必要である。Brain-Machine interfaceは、脳の神経活動によって、思っただけでロボットを動かす技術であるが、本研究では、脳の神経活動から筋肉の活動を推定し、推定された筋肉の活動から運動を再現している。このような方法により、運動だけでなく、力の情報も再現するこ

とが可能となる。

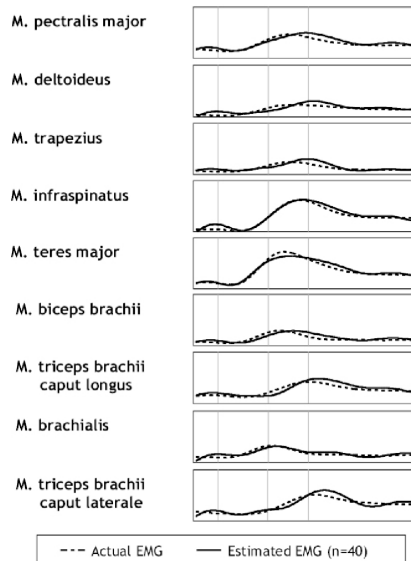
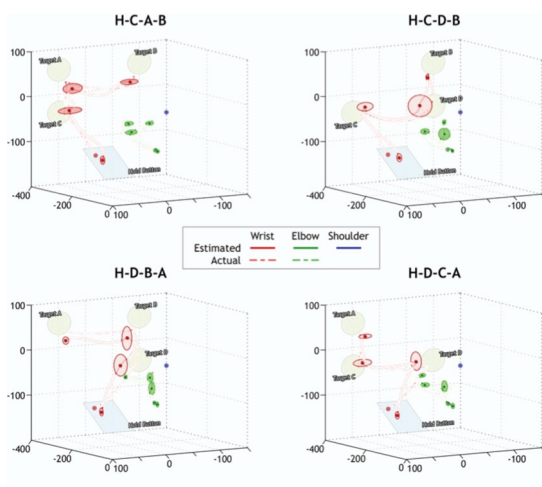

### 3. ヒューマンインタフェースの開発

現在使うことができるヒューマンインタフェースとしては、マウス、ジョイスティックなどがある。これらは、人間の動作を計測し、その操作量を基にカーソルの動きなどに変換する。操作を行なう前から動きを検出することはできないが、動きの基になる筋肉の活動は前もって計測することができる。この信号から動きが推定できれば、遅れの無いインタフェースを作成できる可能性がある。

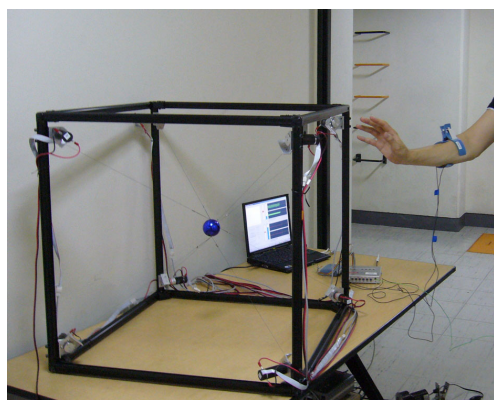

#### ● 教員からのメッセージ

運動制御や視覚情報処理など、脳の機能に関して計算論的神経科学に基づく研究を行っています。基礎研究からヒューマンインタフェースへの応用まで、吉村准教授と共同で研究室を運営しています。

#### ● 関連する業績、プロジェクトなど

1. 脳科学研究戦略推進プログラム
2. CREST「共生社会に向けた人間調和型情報技術の構築」知覚中心ヒューマンインタフェースの開発
3. 新学術領域研究「行動適応を担う脳神経回路の機能シフト機構」

# 次世代コンピュータシステムの 計算機アーキテクチャ

准教授 佐々木 広

研究分野：計算機アーキテクチャ、コンピュータセキュリティ

ホームページ：<http://titech-caras.github.io>

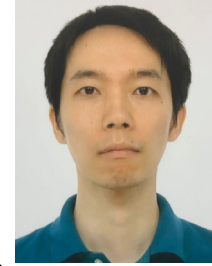

## ● 研究内容・目的

より良いコンピュータシステムの実現に貢献することを目的として、その基盤技術である計算機アーキテクチャ、オペレーティングシステム、コンパイラなどに関する研究を行なっています。特に、次世代コンピュータシステムのセキュリティおよび信頼性向上の研究、年々複雑化する様々なアプリケーションの特性や振舞いを理解する研究、高信頼・省エネルギーなプロセッサアーキテクチャの研究に力を入れています。とはいえ取り組むことができるテーマはこの限りではありません。コンピュータシステムの応用ではなく基礎的なテーマ、その本質を理解することや普遍的な価値を創造することに興味があり、その範疇にある研究ならば何でも意欲的に取り組みたいと思っています。

## ● 研究テーマ

### 1. IoT システムに適したハードウェアベースなセキュリティ技術

多くの主要なプログラムはCやC++などメモリ安全でないプログラミング言語で記述されており、(図1に示すバッファオーバーフローのような脆弱性のあるプログラムでも安全に実行できる)メモリ安全なシステムを実現することは喫緊の課題となっています。我々はクラスや構造体などオブジェクトの内部までメモリ安全性を提供する現実的なハードウェア・ソフトウェア協調手法を確立しました。本手法は低オーバーヘッドでかつシステムへの変更が少ないため、ハイエンドなプロセッサからIoTデバイスまで幅広いシステムへの適用が可能です。本研究成果は計算機アーキテクチャ分野のトップ国際会議であるMICROで発表し[1]、IEEE Micro Top Picks Honorable Mentionに選ばれました。



## SEGFAULT!

図 1：スタックオーバーフロー

### 2. プログラム内における命令間の依存関係の解析

プログラムの『実行』をプログラムソーシャルネットワークと呼ぶ簡潔なグラフとして表現する手法を提案し、そのグラフの特徴解析を行ないました。提案したグラフは命令という静的な情報をノード、メモリ・レジスタを介した命令同士の実行時コミュニケーションという動的な情報をエッジとして定義されます。様々なプログラムの実行をこのグラフとして表現し解析(図2)を行なったところ、驚くことにほぼ全てのグラフがべき乗則に従うことを発見しました。これはつまり、プログラム内における極少数の命令が多数の命令によって消費されるデータを導出する、ということを示しています。したがって、これら極少数の命令を対象とした最適化によって少ないハードウェアの投資で大きな効果が期待できます。この発見をワークロード解析における主要国際会議である IISWC'17 で発表しました[2]。現在、この解析に基づいた新たな信頼性向上手法の研究を米国パーデュー大学と共同で行なっています(下記3.を参照のこと)。

## Program Social Network Analysis



図2: プログラムソーシャルネットワーク解析

### 3. IoTシステムの信頼性を向上する『重要命令』の冗長実行

LSIの微細化に伴うソフトエラー(メモリの保持している値や論理回路の出力が反転してしまう現象)によってプロセッサの信頼性が低下する問題が年々深刻になっています。デバイスの数が爆発的に増え、様々な環境での運用が想定されるIoTシステムではこの問題が特に顕著になり得ます。ソフトエラーへの代表的な対策技術としてプログラムの冗長実行(命令を複数回実行しその結果が全て一致することを確認する技術)がありますが、性能やメモリのオーバーヘッドが大きい(高コスト)という問題があります。IoTシステムでは信頼性に割くことができるコストが限られているため、低コストで高い信頼性を実現することが求められます。そこで本研究プロジェクトでは2.で紹介した研究で得られた知見を活用することでこの問題を解決します。具体的には、多数の命令が消費するデータを導出する、極少数の命令のみを冗長実行するというものです。このアイデアによってオーバーヘッドを抑えた上で大幅な信頼性の向上が期待できます。

#### ●教員からのメッセージ

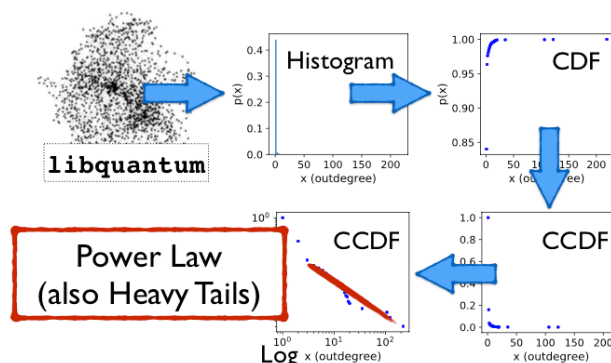
2020年4月に着任して研究室を立ち上げたばかりです。コンピュータシステムの基盤技術(いわゆる低レイヤ)に興味のある方は是非一度話を聞きに来てください(新しい研究室の立ち上げに関わることがきるのもなかなか得難い経験だと思います)。みなさんと一緒に魅力的な研究室に育てていくことを楽しみにしています。

#### ●関連する業績、プロジェクトなど

- [1] Hiroshi Sasaki, Miguel A. Arroyo, M. Tarek Ibn Ziad, Koustubha Bhat, Kanad Sinha, Simha Sethumadhavan, "Practical Byte-Granular Memory Blacklisting using Califorms," MICRO 2019. **IEEE Micro Top Picks Honorable Mention**
- [2] Hiroshi Sasaki, Fang-Hsiang Su, Teruo Tanimoto, Simha Sethumadhavan, "Why Do Programs Have Heavy Tails?," IISWC 2017.

# 音声認識理解とその応用

教授 篠崎 隆宏

研究分野：音声認識理解、音声情報処理、機械学習

ホームページ: <http://www.ts.ip.titech.ac.jp>



## ● 研究目的・内容

当研究室は、工学の立場から人間の音声認識・理解・学習機能を解明し、それをコンピュータ上に実現することを目的としています。さらに、それらの機能を備えたシステムの応用にも取り組んでいます。

人間の音声認識・理解能力は生まれつきのものではなく、学習により後天的に獲得されたものです。同様に、音声認識システムや音声合成システムも、音声を認識・合成するためには音響的・言語的知識をコンピュータ上に取り込み、音声モデルとして蓄える必要があります。このため、音声モデルの学習方法が非常に重要になります。人間は新しい状況に直面しても適応的に対処し、必要な音声言語表現を観察や対話を通じて学習したり、新たに発明したりする柔軟な能力を持っています。将来、人工知能を備えたロボットが人間社会の一員として多様な状況で人間と意思疎通を図るためには、人間に匹敵する高度な学習能力が必要です。しかし、現在主流のラベル付き音声データを用いる教師あり学習には限界があると考えられます。そこで、当研究室では、教師なし学習や強化学習に基づく自律的かつマルチモーダルな学習技術の研究を進めています。

## ● 研究テーマ

### 1. 自動音声言語獲得

人間の子供は周囲の人が話す音声を観察して音声単語の発声を模倣し、対話を通して意味を学んでいきます。そこでは雑音環境下で連続的に耳に入ってくる音信号から単語など発話を構成する単位を同定し、単語と世界の対応付けを行い、発声器官を複雑に制御して発話音声を生成するプロセスが必要になります。同様の能力を備えたシステムは、原理的には音声合成器と感覚センサー（マイクやカメラなど）を備えたシステムに強化学習を適用することで実現できるはずですが。当研究室では教師なし単語学習アルゴリズムや教師なし音声画像グラウンディングアルゴリズム、深層強化学習アルゴリズム等を組み合わせるとともに、システムに適切な内部欲求を持たせることで、そのような学習能力を備えたシステムが実現できることを初めて原理実証しました[1]。



図 1 Automatic Spoken Language Acquisition.

## 2. 物理音声合成システム

現在普及している音声合成システムは、合成される音声は人の発声に近くなることを目標にしたものです。

それに対して物理音声合成は、人の発声器官の物理的なモデルを制御して音声発話を合成しようとするものです。出力音声のみならず音声生成プロセスまでを模倣するため、現状では難しいタスクです。しかし物理

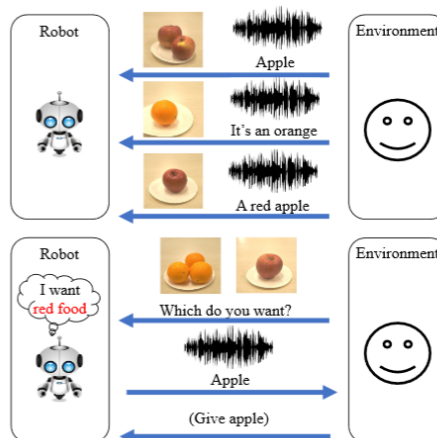
音声合成には、話者性や感情表現を物理パラメタと関連付けて表現できる、言語学習者に調音方法の教示ができる、骨格情報から過去の人物の声色の音声を復元できる可能性がある、などの独自の利点があります。当研究室では、深層ニューラルネットと物理音声合成器からハイブリッドオートエンコーダを構成し自己教師あり学習により制御則を自動学習する手法を提案しました。これにより、任意の音声に対して即座に物理音声合成器を駆動してそれを模倣することができるようになりました[2]。

## 3. 音声情報処理の応用

当研究室で開発した高性能日本語話し言葉音声認識システム(Kaldi CSJ レシピ)は、国内外の多くの企業や大学で使用されています。システムの最適化に大規模な進化計算を用いているのが特徴です。また音声情報処理の応用として言語学習者の音声発話能力を自動評価するシステムや、機械の動作音を監視し異常を自動検出する仕組み、基礎的な半教師あり学習アルゴリズムなどにも取り組んでいます[3]。

### ● 教員からのメッセージ

コンピュータを用いて「新しく面白そうなこと」に挑戦したい学生を歓迎します。企業や海外の研究機関との協力も積極的に行っています。

### ● 関連する業績、プロジェクトなど

1. R. Komatsu, S. Gao, W. Hou, M. Zhang, T. Tanaka, K. Toyoda, Y. Kimura, K. Hino, Y. Iwamoto, K. Mori, T. Okamoto, T. Shinozaki, "Automatic Spoken Language Acquisition Based on Observation and Dialogue," IEEE Journal of Selected Topics in Signal Processing, IEEE, pp.1-13, 2022.
2. H. Shibata, M. Zhang, T. Shinozaki, "Unsupervised Acoustic-To-Articulatory Inversion Neural Network Learning Based on Deterministic Policy Gradient," IEEE Spoken Language Technology, 2021.
3. B. Zhang, Y. Wang, W. Hou, H. Wu, J. Wang, M. Okumura, T. Shinozaki, "FlexMatch: Boosting Semi-Supervised Learning with Curriculum Pseudo Labeling," NeurIPS 2021, 2021.



図 2 Hybrid Auto-encoder based Physical Speech Synthesis system.

# 新しいコンパイラ技術の創成

教授 杉野 暢彦

研究分野：コンパイラ、自動並列化、コード変換・最適化

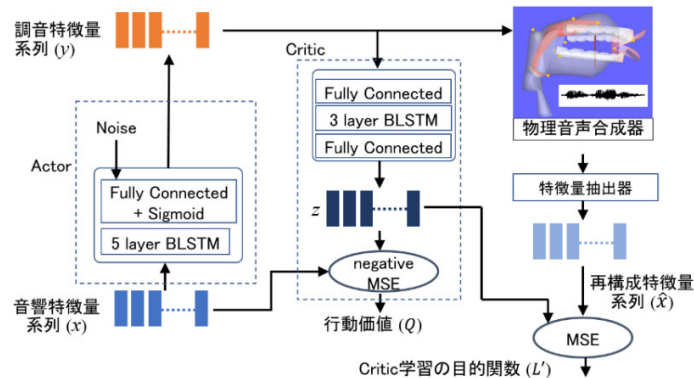

## 研究内容・目的

汎用高性能プロセッサ及び埋込プロセッサ用の高効率・高性能コンパイラの開発をめざしている。プロセッサは年々複雑化し、それを利用したアプリケーションも大規模化・多様化してきている、現在のシステム開発においてはハードウェアだけでなく、ソフトウェアによりハードウェアリソースを如何に活用できるかが、システムの性能を大きく左右する重要な課題となっている。コンパイラを代表とする自動コード生成、自動並列化、コード最適化技術はその中でも鍵として注目されている。

## 研究テーマ

### 1. GPGPU 向けコンパイラ

GPGPU 向けにアプリケーションを開発するためには、アーキテクチャと CUDA を始めとする専用言語の知識が必要になる上に、プログラマは性能を引き出すために様々に試行錯誤を繰り返すことになり、あまり容易ではありません。そこで、C 言語から CUDA へとコードを再構成するコンパイラを提案しています。提案コンパイラでは、入力コードをタスクに分割した後、各タスクの性質に応じて CPU/GPU への割り当てを行い、更に GPU アーキテクチャに合わせたチューニングを行い、実行効率を向上できます。また、自動中チューニングにおいて、消費エネルギーの低減を目指すことも可能です。

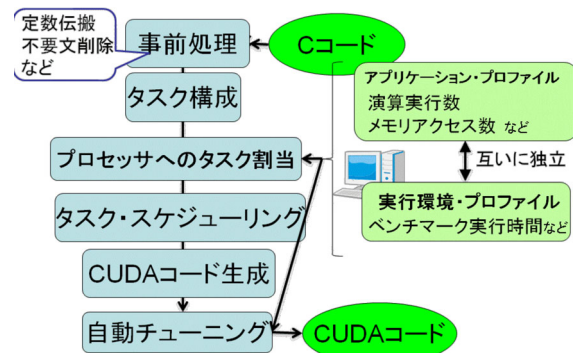

GPGPU 向けソース (C) -to-ソース (CUDA) コンパイラ

### 2. 動的言語向け自動並列化 JIT コンパイラ

携帯機器などのアプリケーションは python などの動的言語スクリプトで書かれることが多く、通常、それらは仮想マシン上において、インタプリタ及び処理の高速化を指向した JIT (Just-In-Time) コンパイル方式の処理系により、逐次実行的に実装されています。しかしながら、この実装では「並列化」という概念が欠けており、携帯機器でも CPU がマルチコア化している現在

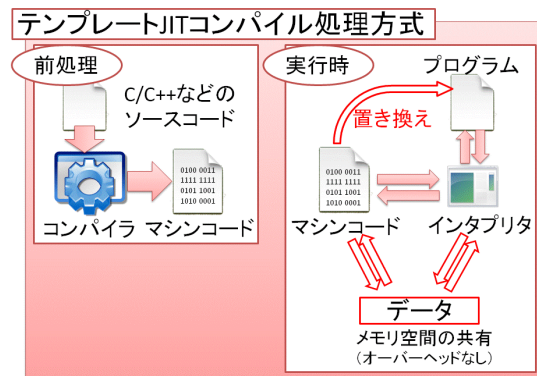

動的言語処理系の自動並列化 JIT コンパイル方式

では、並列処理により処理速度を向上させることも囑望されています。そこで、動的言語処理系に「自動並列化」の概念を導入して、その1つの実装方法を提案しています。例題プログラムによる検証実験では、並列化による性能向上を確認しています。

### 3. 動的再構成可能プロセッサを用いた技術

動的再構成可能プロセッサは、並列処理やパイプライン処理による高い演算能力を持つだけでなく、動的に回路構成情報であるコンテキストを変更できることにより、様々なアプリケーションに柔軟に対応可能であり、現在注目されている技術の1つです。この動的再構成可能プロセッサと汎用プロセッサを組み合わせる場合に、効率的な処理を可能とするためには、与えられたプログラムのどの部分をコンテキストとして実現するか、また、実行中のどのタイミングでコンテキストを書き換えるか、など様々な要素を考慮する必要があります。一方、動的再構成可能ユニットを改良して、ビット誤りや故障に強い高信頼なシステムの設計に応用できる技術についても提案している。

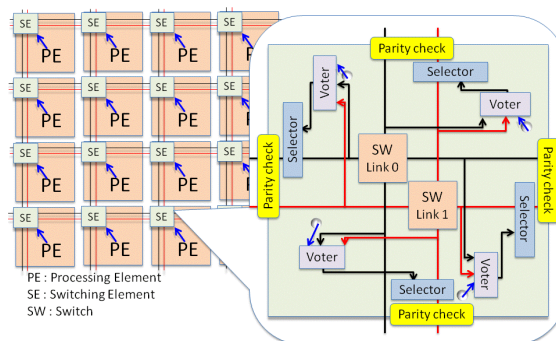

高信頼性システム向けの動的再構成可能ユニット

## ● 教員からのメッセージ

コンパイラ関連の研究では、プロセッサアーキテクチャに直接関係する最適化や自動並列化などの部分については、まだまだ手探りの部分もあります。実際にプログラミングすることも必要になりますが、何よりもブレークスルーを産む原動力は熱意と根気、それに多方面からものを捉えられる頭の柔らかさ、残された難しい問題に挑戦する元気のあるバラエティに富んだ学生の皆さんを歓迎します。また、教員は TAIST-Tokyo Tech にも参加しており、海外の学生や研究者と積極的に交流したい学生も歓迎します。

### ● 関連する業績、プロジェクトなど

1. 湯本厚史, 杉野暢彦, “プロファイルに基づく GPGPU のためのソースコード変換コンパイラ,” ETNET2012 (情報処理学会 SLDM, EMB, 電子情報通信学会 CPSY, DC) (2012 年 3 月)
2. R. Ikeda, et al. “An Automatic Parallelization Scheme Used in JIT Compilation for Dynamic Language Applications,” Proceedings of ICICTES 2012, (2012 年 3 月)
3. K. Umehara, et al. “A Dynamically Reconfigurable Processor for Highly Reliable Systems,” Proceedings of ICICTES 2013, (2013 年 1 月)

## 画像を学ぶ計算知能と診断支援

教授 鈴木 賢治

研究分野：深層・機械学習，AI 支援画像診断，医用画像理解，人工知能

ホームページ: <https://www.bmai.iir.titech.ac.jp>

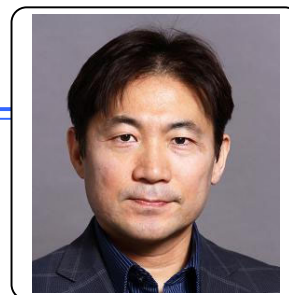

### ●研究内容・目的

学会・産業界ともに、深層学習 (Deep Learning) が革新的な技術として世界的な話題となっています。深層学習は膨大な情報 (Big Data) を学習でき、これを中心とした人工知能 (AI) が、第 4 次産業革命を含む AI 革命をもたらしています。我々は、視覚のモデルに近い構造と機能を持つニューラルネットの研究を 25 年以上に渡って続けています。近年、同様のモデルが深層学習と呼ばれ盛んに研究されています。人の物体認識には、対象物の記述による「認識・理解」と、記述なしで対象物を直感的に認める「知覚・認知」があります。30 年以上研究されてきた特徴量に基づく機械学習は前者 (“大人の AI”) を、深層学習は後者 (“子供の AI”) を担い、両者が一体となってヒトの視覚が実現できると考えており、これは視覚分野の AI 研究の今後 30 年のフロンティアとなりましょう。

一方、日本は、人口の 4 分の 1 が 65 歳を越える超高齢化社会に突入しました。それに伴い、医療や医療技術への関心と需要は年々高まっています。日本人の死因の 7 割は病死です。中でも、悪性腫瘍 (がん) は 30 年に渡って死因の一位を独走しています。WHO (世界保健機構) によれば、世界のがん患者数は次の 20 年で 50% 以上増加すると予測されています。このことから、病気による死亡者数を減らす技術の研究開発は、医学的だけでなく、社会的にも、世界的にも大変重要な課題といえます。産業界では、国内外の大企業が、医療を成長戦略分野と位置づけ、大変力を入れてますし、欧米、アジア諸国では、相当な数の医療 AI のスタートアップ企業が生まれています。このように、医療分野は、今後最も大きく伸びる分野の 1 つと考えられています。

### ●研究テーマ

#### 1. スモールデータ深層学習：少数データで学習可能な深層学習モデルの研究

深層学習の深刻な問題は、学習に大量のデータ (数千~数万例) が必要なことです。この問題に対処するため、我々は画像を直接画素毎に学ぶ深層学習モデルを開発し、わずか 100 例以下のデータでも高い性能が得られる “スモールデータ” 深層学習の開発に成功しました。これにより、大量の症例を得ることが困難なために開発が不可能とされてきた希少疾患に対する AI を開発可能となり、あらゆる患者さんに医療 AI を提供できるようになります。

#### 2. 説明可能で透明な AI：開発者にとって中身が分かり、ユーザーに説明できる AI

深層学習 AI の深刻な問題は、モデルの中身が分からない「ブラックボックス」であることです。AI の判断の理由が分からないとユーザーは AI を信用することができません。AI がどのような動作原理でできているのかが分からないと、予期せぬ動作をする可能性があり、開発者は AI を信頼することができません。我々は、これらを解決する説明可能で透明な AI の開発に取り組んでいます。

### 3. AI ドクター：お手本画像を学ぶ計算知能によるコンピュータ支援診断システム

たとえ長年の訓練を受けた熟練の医師でも、医用画像から全ての病変を正確に検出・診断することは難しいです。病変の見落としを減らすため、我々は、AI 支援画像診断システムを開発しています。システムが本当に役立つためには、医師が見落とし易い病変

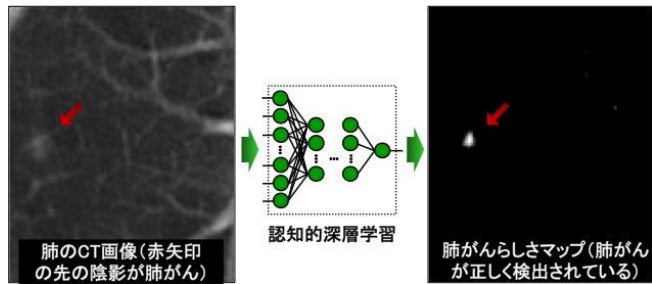

を検出する性能を持つ必要があります。我々は、医師が実際に見落とし、あるいは、見落とし易い病変を含む画像を、我々独自の深層学習に学習させることにより、医師の見落とし易い陰影に強いAI 支援画像診断システムを開発しています。

### 4. 仮想 AI イメージング：深層学習による物理現象の仮想的獲得に基づく画像生成法

画像を学習する深層学習を応用すれば、物理現象により実現された技術を、仮想的にソフトウェアで実現できます。例えば我々は、X線を2回曝射することにより、骨成分と軟組織成分を分離した画像を作るデュアルエネルギーイメージング(DE)を、仮想的に実現する手法の開発に世界で初め

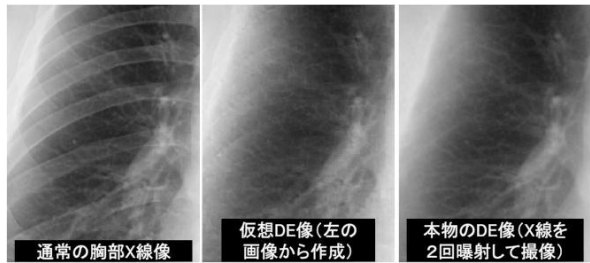

て成功しました。その原理は、骨と軟組織が重畳している通常のX線像を入力画像、DE装置により得られた軟組織画像を教師画像とし、独自の深層学習を学習します。学習後は、通常の装置で撮影されたX線像1枚から、軟組織画像を得ることができます。この技術は、米国の会社にライセンス供与、実用化され、米国FDAの承認を受け（世界最初のFDA承認を受けた深層学習製品）、世界中の病院で使われています。同様の原理を用いれば、様々な物理現象をコンピュータ内に仮想的に獲得できます。例えば、低線量と高線量で撮像したCT画像を、我々の深層学習で学習すれば、低線量のCT画像から、仮想的な高線量CT画像を作成でき、放射線被曝を大幅に低減できます。本技術も、米国の会社にライセンス供与され、米国FDAの承認を受け、世界中の病院で使われています。

#### ●教員からのメッセージ

本研究室は、今までにない新しいAIを開発し、それを応用した医療AIシステムを社会実装する国家プロジェクトを率いています。国内外の有力病院と連携し、研究成果を一流の国際ジャーナルに発表するだけでなく、それらを国内外の主要企業やスタートアップ企業と共同で実用化し、臨床に役立つ医療AIを作ることを目標としています。我々の革新的な研究により、これまで不可能と信じられてきたことを可能に、見えなかったものを見えるようにし、学界や産業界に残る研究開発を行うこと、そして、私達の社会、生活や人生を豊かなものに大きく変えることを目指します。

#### ●関連する業績、プロジェクトなど

1. Suzuki K.: Overview of Deep Learning in Medical Imaging. *Radiological Physics and Technology* 10 (3): 257-273, 2017. (Top 1% highly cited paper)
2. Tajbakhsh N and Suzuki K: Comparing two classes of end-to-end learning machines for lung nodule detection and classification: MTANNs vs. CNNs. *Pattern Recognition* 63: 476-486, 2017. (Top 10% highly cited paper)

# 信号処理・機械学習・データ解析 のアルゴリズムの開発と応用



教授 スラヴァキス コンスタンティノス (SLAVAKIS, Konstantinos)  
研究分野：信号処理、機械学習、データアナリティクス  
ホームページ: <http://www.acsu.buffalo.edu/~kslavaki/index.html>

## ● 研究内容・目的

信号やデータの背景に潜む幾何学的構造を抽出し、これを最大限活用することによって、これまでの信号処理、機械学習、データ解析を凌駕する柔軟なフレームワークの構築を目指している。広い領域への応用を視野に入れているが、現在、特に医用イメージング、脳ネットワーク、適応信号処理、確率近似と強化学習への応用に注力し、研究を進めている。

## ● 研究テーマ

### 1. 医用イメージングと高次元データ回帰分析法

雑音重畳とサブサンプリングによる歪みを受けたデータから画像診断に利用できる医用画像の復元問題を考える（右図）。時間変動を伴う核磁気共鳴画像 [(dynamic) magnetic resonance (MR) image] を高次元空間の多様体（非線形の超曲面）上の点としてモデル化すること

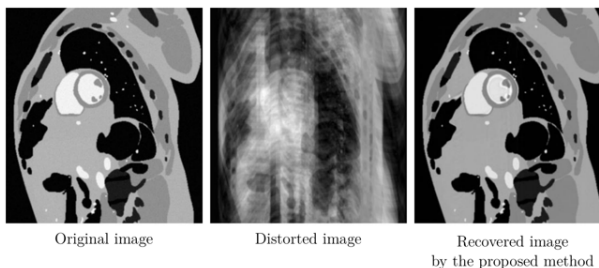

によって導かれた非凸最小化問題を解くことによって、高解像度な dynamic-MR 画像復元が実現される [1, 2]。人工合成データと実計測データによる性能比較実験の結果、最先端の回帰分析法と比べ、提案法が最小の復元誤差性能を達成することを確認している [1, 2]。なお、非凸型逆問題と機械学習における次元削減問題も本研究に関連深い研究課題であり、検討を進めている。

### 2. 脳ネットワークの時系列分析法

機能的核磁気共鳴画像 (fMRI) と脳波 [ElectroEncephaloGram (EEG)] によって計測された脳ネットワークデータを分析するためのアルゴリズムを構築する。多層 (multilayer) 脳ネットワークのノードで計測された信号時系列 (左図) から特徴量を抽出し、これをリーマン多様体 (Riemann manifold) 上の点に写像することにより、多様体の豊かな幾何学的性質を活かしたクラスタリング分析と分類学習のフレームワークを構築し

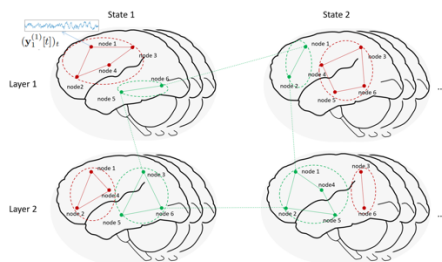

ている[3, 4]。人工合成データと実計測データによる性能比較実験の結果、最先端の信号処理・学習アルゴリズムと比べ、提案法が優れた性能を示すことを確認している[3, 4]。特に、分類学習に対しては、提案フレームワークは深層学習方法より小さな最小分類誤りを達成している[5]。さらに、提案フレームワークを、ソーシャルネットワーク、無線通信ネットワーク、電力網ネットワークなど脳ネットワーク以外のネットワークに応用する研究も進めている。

### 3. 非線形システム同定と確率近似法

雑音と異常値 (outliers) がある計測ストリーミングデータから確率近似方法で非線形システムを推定する (右図)。ノンパ

ラメトリック近似理論を利用することにより、雑音、異常値、動的データにロバストで計算効率の優れたシステム推定法を実現している[6, 7]。提案フレームワーク

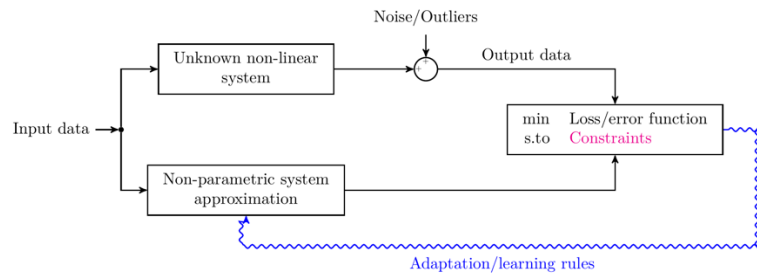

の応用対象は大変広いが、これまで、特に (非線形) 適応信号処理、オンライン学習と時系列分析の推定と回帰法[6, 7]への応用に注力している。さらに最近注目を集めている強化学習法との関係を明らかにする研究も進めている。

### ● 教員からのメッセージ

本研究室では、信号処理、機械学習とデータアナリティクスの先端研究だけではなく、学部で学んだ知識を磨き、さらに進化させることができる。プロジェクトについては日本語でも指導教員と一対一のディスカッションが可能であり、英語によるテクニカルな論文の書き方や発表の仕方についても実践的に学べるチャンスが多い研究室である。

### ● 関連する業績、プロジェクトなど

- [1] K. Slavakis, G. N. Shetty, L. Cannelli, G. Scutari, U. Nakarmi, and L. Ying, "Kernel regression imputation in manifolds via bi-linear modeling: The dynamic-MRI case," *IEEE Transactions on Computational Imaging*, vol. 8, pp. 133-147, 2022.
- [2] G. Shetty, K. Slavakis, A. Bose, U. Nakarmi, G. Scutari, and L. Ying, "Bi-linear modeling of data manifolds for dynamic-MRI recovery," *IEEE Transactions on Medical Imaging*, vol. 39, no. 3, pp. 688-702, March 2020.
- [3] C. Ye, K. Slavakis, J. Nakuci, S. F. Muldoon, and J. Medaglia, "Fast sequential clustering in Riemannian manifolds for dynamic and time-series-annotated multilayer networks," *IEEE Open Journal of Signal Processing*, 2021.
- [4] C. Ye, K. Slavakis, P. V. Patil, J. Nakuci, S. F. Muldoon, and J. Medaglia, "Network clustering via kernel-ARMA modeling and the Grassmannian: The brain-network case," *Signal Processing*, 2021.
- [5] C. Ye, K. Slavakis, J. Nakuci, S. F. Muldoon, and J. Medaglia, "Online classification of dynamic multilayer-network time series in Riemannian manifolds," To be presented at the *IEEE International Conference on Acoustics, Speech and Signal Processing (ICASSP)*, Toronto: Ontario: Canada, June 6-11, 2021.
- [6] M. Vu, Y. Akiyama, and K. Slavakis, "Dynamic selection of p-norm in linear adaptive filtering via online kernel-based reinforcement learning," In *Proceedings of the IEEE International Conference on Acoustics, Speech and Signal Processing (ICASSP)*, Rhodes: Greece, June 4-10, 2023.
- [7] K. Slavakis, "The stochastic Fejér-monotone hybrid steepest descent method and the hierarchical RLS," *IEEE Transactions on Signal Processing*, vol. 67, no. 11, pp. 2868-2883, June 2019.

# 集積回路設計自動化

教授 高橋 篤司

研究分野：EDA、物理設計、次世代リソグラフィ

ホームページ：<http://www.eda.ict.e.titech.ac.jp>



## ● 研究内容・目的

- (1) デジタル集積回路システムのナノテクノロジー時代に対応する設計方法論の確立
- (2) 不確実性の増大に対応する高性能集積回路の実現
- (3) 最先端テクノロジーの要求に応え人手設計を凌駕する性能を持つ EDA アルゴリズムの開発

## ● 研究テーマ

### 1. 一般同期方式に基づく可変レイテンシ回路

集積回路の多くは、大域的なクロック信号が集積回路全体に同時に分配され、回路動作レベルでは各回路演算が1クロック周期内で完了するなど、演算レイテンシを一定に保つことを前提とする固定レイテンシ完全同期方式に基づき設計され実現されている。このような設計方法は、集積回路を効率よく設計するための手段として、特に意識されることなく広く一般に用いられてきた。しかし、回路素子の微細化、回路の高速化により、クロック信号の集積回路全体への同時分配が困難になっただけでなく、遅延ばらつき回路動作に与える影響が大きくなっている。回路動作の正当性は想定されるすべての状況において保証されなければならない。しかし、最悪状況の平均的状況からの逸脱が大きい状況では、クロック信号を集積回路全体へ同時に分配し演算レイテンシを一定に保つことは、性能の向上の妨げとなっている。当研究室では、クロック信号を集積回路の各部分に適切なタイミングで分配するとともに演算レイテンシを状況に応じて変更する高性能な可変レイテンシ一般同期回路の実現を目指している。【論文 3】

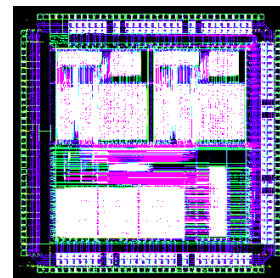

集積回路

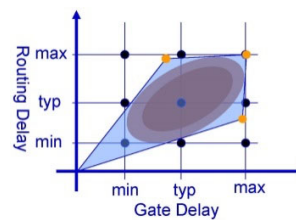

遅延分布

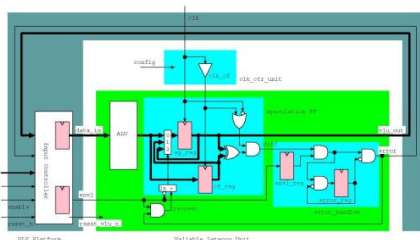

エラー検出回復方式

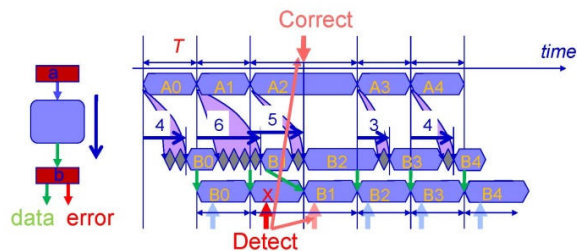

タイミングチャート(可変レイテンシ)

## 2. 次世代高性能集積回路システムのための配線アルゴリズム開発

配線設計の自動化は配線資源に余裕がある状況や人手設計がほぼ不可能な大規模な問題では、大いに進展し、自動配線は必要不可欠な技術として広く一般に用いられている。しかし、自動配線の性能は、人手設計が可能な状況では人手に及ばない。また、集積回路の3次元化や次世代の製造プロセスなど、新たな製造技術の登場などともない様々な要求仕様への対応が求められている。当研究室では、次世代リソグラフィ技術、プリント基板設計、パッケージ設計などで求められる製造容易化、最短、等長、指定長など様々な要求仕様を満たす配線を生成するための配線アルゴリズムの開発を、配置設計との連携や全体の設計フローの構築を含めて進めている。

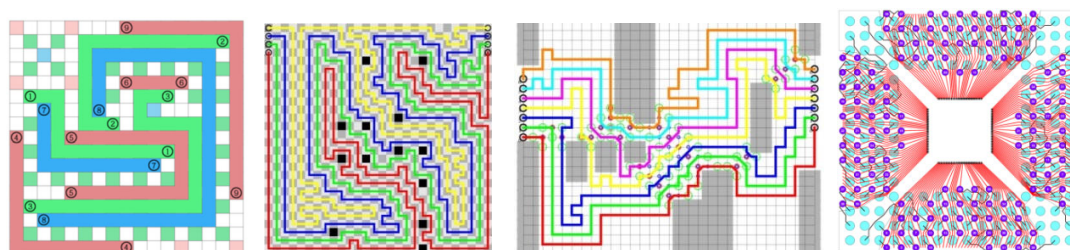
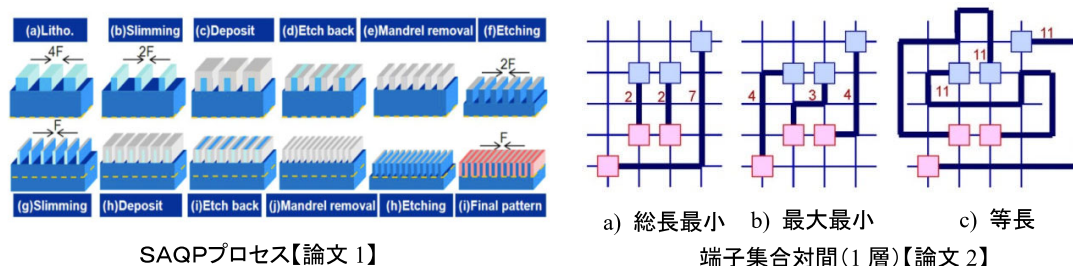

次世代リソ考慮1層【論文 1】    プリント基板(1層指定長)【論文 4,5】    2層 BGA 引出線付【論文 6】

### ● 教員からのメッセージ

目的を達成するための手段は多様で正解はありません。目的を達成するための手段を目的と見誤らないように、過去や現在の常識にとらわれずに、新たな常識を次々に創造していきましょう。

### ● 関連する業績、プロジェクトなど

論文：

1. Kodama, et al. "Self-Aligned Double and Quadruple Patterning Aware Grid Routing Method." *IEEE Trans. Computer-Aided Design of Integrated Circuits and Systems (TCAD)*, Vol.34, No.5, pp.753-765, 2015.
2. Nakatani, Takahashi. "A Length Matching Routing Algorithm for Set-Pair Routing Problem." *IEICE Trans. Fundamentals*, Vol.E98-A, No.12, pp.2565-2571, 2015.
3. Kohira, Takahashi. "2-SAT based Linear Time Optimum Two-Domain Clock Skew Scheduling in General-Synchronous Framework." *IEICE Trans. Fundamentals*, Vol.E97-A, No.12, pp.2459-2466, 2014.
4. Shinoda, Kohira, Takahashi. "Single-Layer Trunk Routing Using Minimal 45-Degree Lines." *IEICE Trans. Fundamentals*, Vol.E94-A, No.12, pp.2510-2518, 2011.
5. Kohira, Takahashi. "CAFE router: A Fast Connectivity Aware Multiple Nets Routing Algorithm for Routing Grid with Obstacles." *IEICE Trans. Fundamentals*, Vol.E93-A, No.12, pp.2380-2388, 2010.
6. Tomioka, et al. "MILP-based Efficient Routing Method with Restricted Route Structure for 2-Layer Ball Grid Array Packages." *IEICE Trans. Fundamentals*, Vol.E92-A, No.12, pp.2998-3006, 2009.

著書：情報基礎数学 オーム社 (2014), 情報とアルゴリズム 森北出版(2005)

# 汎用的なスペクトルイメージング

助教 武山 彩織

研究分野：画像工学、信号処理、情報フォトンクス

ホームページ：<https://sites.google.com/view/sciencetokyo-takeyamalab/>

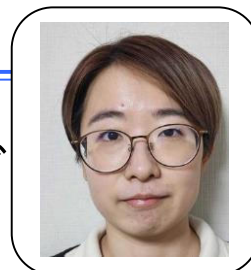

## ● 研究目的・内容

普段身の回りに当たり前にある“色”は物の状態や性質を判断するための重要な情報の一つです。私たちは目に入ってきた光を色として認識できますが、実は光の中には色を超えた様々な情報が存在します。ハイパースペクトルイメージング (HSI) という技術では、可視光や近赤外の情報を細かく取得することで物体からの光 (物体光) の中に含まれる物体内にどんな物質がどのくらい含まれているのか、という構成要素に関する情報を明らかにすることができます。例えば、図1のように、色情報を持つRGB画像から二種類のりんごの違いを判断することは難しいですが、HSI で取得される画像 (HS 画像) の波長情報を確認すると、赤波長 (635~700nm) に異なる特性があることがわかります。

武山研究室では、そんな光が持つ情報を最大限活用するための HSI システムについて研究しています。光の持つ膨大な情報を効率的に取得するにはどうすればいいのか、また得られた情報はどのような課題を解決する可能性を秘めているのか、を探究することで、私たちはこれまで目前にあるにもかかわらず見逃されていた光を活用した新しい社会の実現を目指しています。



図1. RGB画像とHS画像の赤波長情報から作成した擬似カラー画像 (左: 青果、右: 食品サンプル)

## ● 研究テーマ

### 1. スナップショット HSI

HS 画像は、カラー画像と比べて数十倍の情報を持つため、解析に役立つ情報を多く含む反面、撮影に膨大な時間がかかるため、動きのある物体を撮影することが困難です。スナップショット HSI では全ての情報ではなく

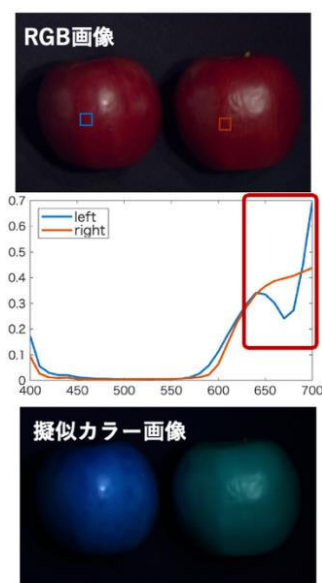

図2. スナップショット HSI の観測画像

適切に符号化された情報を撮影することで短時間撮影ができるため、近年注目されています。この技術では、撮影情報に復号処理をすることで HS 画像が得られるため、復号処理のしやすい符号化とはどのようなものか、それを実現するためにはどのような光学系がいいのか、を明らか

にする必要があります。私たちはソフトウェアとハードウェアの両面からこの課題解明のために様々な検討を進めています。

## 2. 高空間・波長解像度な情報を広域で撮影可能な HSI

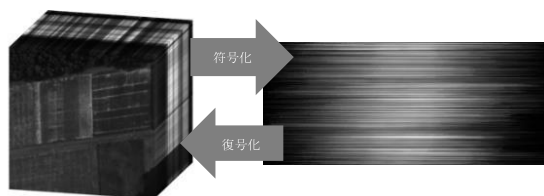
HSI は高い波長解像度の情報を取得できますが、広い領域の中の細かな変化を撮影することが難しい、という課題があります。実際、航空機や人工衛星に搭載された HSI では、一画素あたり 5~20m 四方の情報が取得され、それより小さい物体の正確な波長情報を取得することはできません。一方で実際に利用する際には、広い範囲の中の一部で生じている違いを観察したい場合が多く存在します。例えば、災害時に遭難者を検出する場合には、広い領域の中に存在する非常に小さな領域の波長情報の違いを短時間で捉えなければなりません。この課題を解決するために、私たちは新しい撮影方法の検討とそれを実現可能な撮影デバイスの開発によって効率的かつ高空間・波長解像度な広域 HSI の実現を目指しています。

## 3. 利用目的に応じた適切な HSI の開発

現行の HSI の多くは上空から地球表面で起きていることを観察することを目的として開発されています。しかし、波長情報の解析は生体内の腫瘍の判別や食品の品質の判定などあらゆる分野において役立つ可能性を秘めています。そのため、私たちは波長情報の有用性を実際の波長解析を通して検証し、その利用目的に適した HSI の構築を行っています。例えば、細胞が正常か異常かを判断する際に波長情報を用いて色の定量化をすることで根拠のある判別が可能であることを検証し、効果的な顕微鏡 HSI の構築を行っています。



図 3. 波長情報を用いた色の定量化による正常（ピンク）/異常（黄）細胞の判別

## ● 教員からのメッセージ

本研究室は本年度より新設され、山口研究室と共同で運営しています。ソフトウェアとハードウェアを横断的に研究することで光が持つ有用な情報を活用できるような技術の創出を目指しており、光学系の構築に興味がある人、プログラミングによる画像処理に興味がある人、どちらも大歓迎です。一緒に革新的な HSI の実現に挑戦できることを楽しみにしています。

## ● 関連する業績、プロジェクトなど

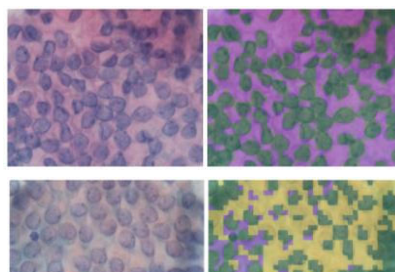
1. S. Takeyama and S. Ono, "Hyperspectralization: Hyperspectral Image Reconstruction from a Patch-sampled Observation," IEEE International Geoscience and Remote Sensing Symposium, Aug. 2025.
2. S. Takeyama, T. Watanabe, N. Gong, M. Yamaguchi, T. Urata, F. Kimura, and K. Ishii, "Dye amount quantification of Papanicolaou-stained cytological images by multispectral unmixing: spectral analysis of cytoplasmic mucin," Journal of Medical Imaging, Vol. 12, Issue 1, 017501, Dec. 2024.
3. S. Takeyama and S. Ono, "Robust Hyperspectral Image Fusion with Simultaneous Guide Image Denoising via Constrained Convex Optimization," IEEE Trans. Geosci. Remote Sensing, vol. 60, pp. 1-18, Nov. 2022.
4. S. Takeyama, S. Ono, and I. Kumazawa, "A Constrained Convex Optimization Approach to Hyperspectral Image Restoration with Hybrid Spatio-Spectral Regularization," Remote Sens. vol.12, issue 21, pp. 3541, Oct. 2020.

# 高度医療画像診断、農作物の 高精度管理、社会インフラの安全 ・ 安心に貢献する波動応用計測

准教授 田原 麻梨江

研究分野：生体計測工学、農業計測工学、医用工学、波動工学

ホームページ: <http://tbr.first.iir.titech.ac.jp/>



## ● 研究内容・目的

近年、病気の早期発見、健康長寿、安全・安心などの関心が高まっています。本研究室では、**図1**のコンセプトのもと、「硬い」「柔らかい」といった弾性特性をキーワードにした計測システムの確立と、それを医療、農業分野、社会インフラへ応用することを目的としています。

波動理論や生体工学などの基礎知識を深めながら、計測用デバイスの製作、計測システムの構築、数値解析や画像処理などの計測技術について学びます。また、青果工場へフィールド調査に行ったり、医師や農業従事者・企業との連携を推進しています。



図1：研究コンセプト

## ● 研究テーマ

### ■ 生体リアルタイムモニタと医療診断

QOL(Quality of Life)の向上や健康寿命を延ばすことへの関心が高まっています。そのため、日頃のトレーニングを効率よく行うための動きセンサや、健康状態をリアルタイムで監視して異常を早期に発見するためのセンサが普及し始めています。筋肉の動きのモニタに関しては、筋電位センサが広く用いられています。

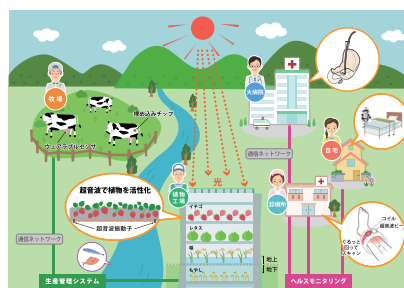
一方、筋肉の形態を画像化することができ、硬さや血流情報などの高機能な情報がセンシングできる超音波センサへの期待も高まっています。従来は医療診断のみで使われていた超音波センサですが、最近、体に貼り付けられるウェアラブルなセンサが開発されており、その用途が模索されています。本研究室では、ウェアラブル超音波センサを用いて筋肉状態をモニタリングして無線で情報を伝送するリアルタイムモニタシステムの実現を目標にして、筋肉の動きや硬さ検出法について基礎研究を行っています(**図2**)。

生体組織の硬さ(しこり)は病変化の指標でもあります。これまでは、医師が触診で硬さを診断し、組織を切り出して病気の良悪性を判断してきました。近年、医師の技量に左右されずに硬



図2：超音波診断装置  
と筋肉断層像

さを判定するための診断方法（エラストグラフィ）が開発され臨床応用され始めています。本研究室では体表の組織を観察できる光干渉断層像（図3）や高い周波数の超音波画像との比較などから、疾患の早期発見へ向けた研究を行っています。

### ■青果物の完熟度・糖度の自動判定

農家や青果物工場における高精度管理のため、果物の収穫時期や完熟度・糖度を測定し、自動判定するシステムの需要が高まっています。特に、食品に関しては果物に触れずに測定したいというニーズがありますが、広く普及している一般的な計測器は接触式です。

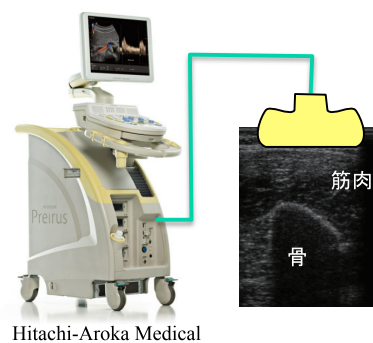
そこで、果物に触れずに柔らかさを測定する方法を考案しました（図4）。音波を果物に照射すると、ごくわずかに果物が振動します。この振動を検出して特徴を解析すると柔らかさの情報が得られます。四季折々、単価の高い果物を中心に柔らかさと完熟度や糖度の関係について調べています。

### ■戸挟み検出システム

最近、ベビーカ・鞆・紐が電車の扉に挟まれ、引きずられる戸挟み事故が社会的な問題になっています。現在の戸挟み検出法では薄い鞆やベビーカの手輪を検出することが困難です。また、検出感度を上げようとすると戸先ゴムを硬くしなければならず、挟まったものが抜けずにかえって危険となるといった問題があります。

戸挟み事故の撲滅のため、戸先ゴム内の音響特性から柔らかさと感度を両立したセンサを提案しています（図5）。まず、ゴム内部に音を伝搬させます。ゴムに圧力が加わると内部の音響特性が変化します。音響特性の信号解析からゴムへの圧力を検出することができます。ベビーカの手輪などを瞬時に検出するシステムについて検討しています。

### ●教員からのメッセージ

「医療や農業に関心がある」、「社会インフラに関心がある」という方、一緒に研究をしましょう。音波を利用すると、外からは見ることでできない生体の内部の情報を非侵襲的に見ることができたり、果物に触らずに熟し度合いを知ることが可能になります。*Every failure is a stepping stone to success!* 失敗することを恐れずに、興味のあることにどんどんチャレンジしましょう。

### ●関連する業績、プロジェクトなど

- ・ 山口 他, “光干渉断層法による皮下近傍の弾性計測, 第3回次世代がん治療推進専門家養成プログラムシンポジウム, 2015.



図3：光干渉断層像と網膜の断層像 (santec)



図4：選果の様子, 実験様子, 柔らかさの経時変化

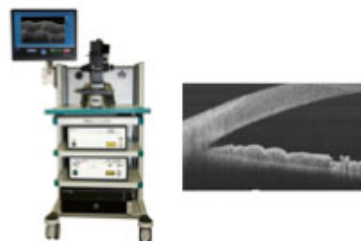

図5：戸挟みおよび検出システム

## 次世代の革新的な コンピューティング技術の創出

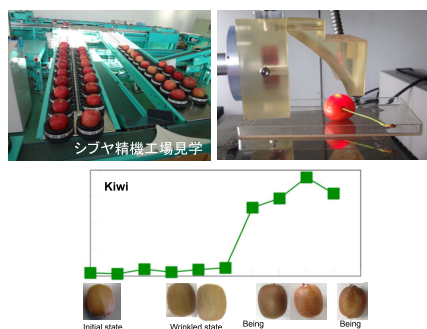
准教授 Chu Van Thiem

研究分野：計算機アーキテクチャ、FPGA、機械学習

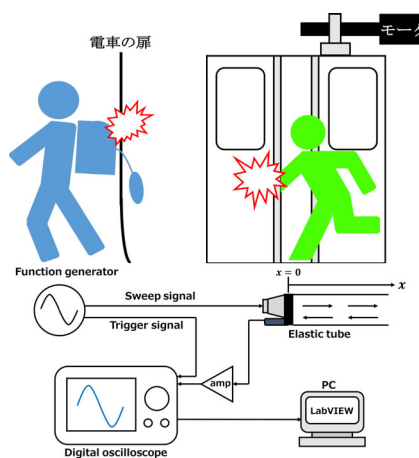
ホームページ: <https://www.icxl.ict.eng.isct.ac.jp>

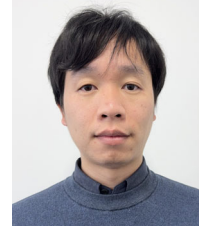

### ● 研究目的・内容

コンピューティング技術は、過去 10～20 年で飛躍的な進化を遂げてきました。背景には、ムーアの法則の限界に直面し、汎用プロセッサ単体による性能向上が頭打ちになりつつある現状があります。一方で、AI、IoT、スマートロボット、ドローン、自動運転といった次世代アプリケーションが登場し、これらはかつてないほどの超高速かつ高効率な計算処理を求めています。

こうした状況のもと、計算機アーキテクチャの分野では、「超並列化」や「ドメインスペシフィック化」といった新たなトレンドが生まれ、技術革新が加速しています。当研究室では、その最先端を切り拓くべく、独創的なアイデアとアプローチによって、新たなコンピューティング技術の創出に取り組んでいます。

特に、不規則疎データ処理や AI 計算といった、様々なアプリケーションに共通する計算カーネルに注目し、それらの超高速化・超高効率化を実現するためのハードウェアアーキテクチャ設計およびアルゴリズムの研究を行っています。FPGA を用いたプロトタイピングを通じて、アイデアを実装・実証しながら研究を進めている点が大きな特徴です (図 1)。

当研究室は、計算機アーキテクチャ、FPGA、機械学習を研究の柱とし、スマートロボット、自動運転車、モバイル端末、ウェアラブル端末など、将来のスマートソサエティにおけるエッジデバイス向けの次世代の革新的コンピューティング技術の創出を目標としています (図 2)。



図 1. 研究の方法。

### ● 研究テーマ

#### 1. 不規則疎データ処理基盤の創出

不規則疎データとは、データの分布やアクセスパターンに規則性がなく (不規則)、かつ多くの要素がゼロあるいは意味のない値を持つ (疎) データのことを指します。深層ニューラルネットワークの分野では、重みのプルーニングや ReLU (正規化線形ユニット) のような活性化関数の適用によって、不規則かつ疎な重み行列や活性化行列が一般的に生成されます。また、グラフ構造を持つデータにおいても、各ノードが限られたノードとランダムに接続されることが多く、これを表現する隣接行列も不規則かつ疎になります。このようなデータ構造は、従来の密なデー

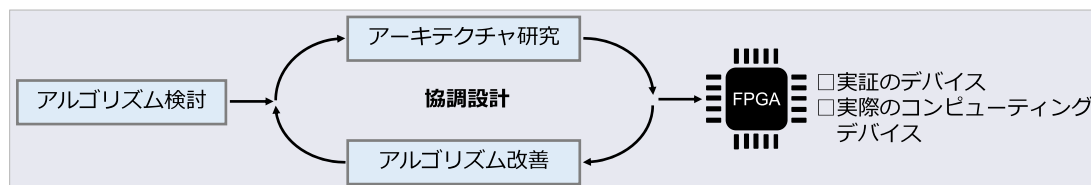
タや規則的な疎データに最適化された処理手法では十分な性能を発揮できません。

そこで当研究室では、不規則疎データに特化した高速かつ高効率な処理基盤の設計に取り組んでいます。この研究は、AI やビッグデータ解析における演算性能やエネルギー効率の大幅な向上を可能にし、様々な応用分野におけるシステム全体の性能向上に貢献します。



図 2. 将来のスマートソサエティのエッジデバイスに搭載される計算ユニットのイメージ。

## 2. 高効率・自己適応型 AI の創出

当研究室では、環境の変化に応じて自律的に学習・適応できるスマートなエッジデバイスの実現を目指し、オンライン学習アルゴリズムとアーキテクチャの研究を進めています。こうした「オンデバイス学習」により、ユーザーや環境に合わせて AI がリアルタイムに変化する、真にパーソナライズされた予測やサービスの提供が可能になります。また、クラウドへの通信を必要としないことから、通信コストの削減やプライバシー保護といった重要な利点も得られ、これまで技術的制約で困難だったアプリケーションの実現にも道が開かれます。

この研究では、継続的に変化するラベルなしデータをデバイス上で自律的に学習・適応させるという AI 技術における重要課題に取り組むとともに、エッジデバイスが直面する限られた計算資源と厳しい電力制約というハードウェア上の制約にも挑戦しています。最終的には、これらの課題を解決し、高効率かつ自己適応可能なエッジ AI のオンライン学習基盤技術の構築を目指しています。

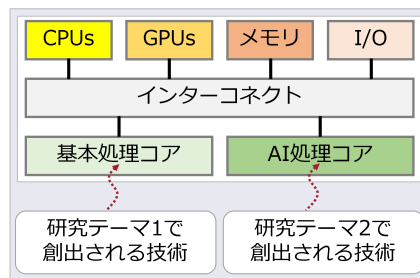
### ● 教員からのメッセージ

私は 2018 年 9 月に、本学情報理工学研究科（現・情報理工学院）にて博士課程を修了後、北陸先端科学技術大学院大学での勤務を経て、本学の科学技術創成研究院（現・総合研究院）AI コンピューティング研究ユニットにおいて助教として研究活動に従事してきました。これまで、計算機アーキテクチャ、FPGA、機械学習に関連する様々な研究課題に取り組んできました。そして 2024 年 10 月より、工学院情報通信系の准教授に昇任し、当研究室を立ち上げました。現在は、大きな研究成果を生み出すこと、そして次世代の優秀な研究者・技術者を育成することを目標に、日々研究と教育に取り組んでいます。機械学習アルゴリズムの最適化や、それを効率的に動作させるためのハードウェアアーキテクチャ設計、FPGA による実機検証に興味がある方は、ぜひ当研究室への参加をご検討ください。世界的に認知される研究グループの形成を目指して、共に挑戦できる仲間を歓迎します。

### ● 関連する業績、プロジェクトなど

- 論文：Yuta Nagahara, Jiale Yan, Kazushi Kawamura, Daichi Fujiki, Masato Motomura, Thiem Van Chu, “DMSA: An Efficient Architecture for Sparse-Sparse Matrix Multiplication Based on Distribute-Merge Product Dataflow,” IEEE Transactions on Very Large Scale Integration (VLSI) Systems, 2025.
- プロジェクト：科学研究費補助金 基盤研究(B)、自己適応型エッジ AI オンライン学習基盤の創出、2024/4/1～2029/3/31、<https://kaken.nii.ac.jp/ja/grant/KAKENHI-PROJECT-24K02911/>

# 脳に学ぶ画像処理の科学と技術

准教授 永井 岳大

研究分野：色彩工学、質感科学、感性工学、視覚心理物理学

ホームページ: <https://sites.google.com/view/tokyotech-ice-nagailab/>



## ● 研究目的・内容

皆さんが普段どういう世界を見ているか、しっかり意識したことはありますか？皆さんが見ている世界は実は外界そのものではなく、脳や神経系による画像処理が施された世界です。永井研究室では、そんな人間の「視覚」の情報処理を研究しています。「…情報通信系なのに、人間？視覚？」 そう思われるかもしれません。しかし、今や脳の計算速度は計算機に全くかなわないにもかかわらず、品質や質感、キズのチェックなどにおいて、いまだに人間の眼が重要な役割を果たしています。人間の眼や脳はどんな仕掛けでこのパフォーマンスを実現しているのでしょうか。逆に、人間に視覚情報呈示はその特性に合致したものである必要がありますが、例えば人間が快適に感じる視覚刺激とはどのようなものでしょうか。このような疑問に答えるため、私たちは視覚系（脳や神経系）における「画像情報処理」の仕組みの解明を目指しています。

## ● 研究テーマ

### 1. 質感と感性の科学



図1 光沢感を得るための多様な画像手がかりが存在する

私たち人間は、日常的に目にする物の質感を直感的かつ的確に判断し、そこから多様な感情を抱きます。近年では、こうした質感印象や感性が脳内でどのように生み出されているのかという仕組みが、画像処理や画像からの情報抽出に応用できることが示されつつあり、学術的・技術的に大きな注目を集めています。

たとえば、私たちは物体を一目見ただけで、それがどのような素材で構成されているのかを瞬時に推測し、同時にその質感から好悪や快・不快といった感情

を自然に抱きます。また、光沢や半透明といった質感を生み出す物体の光学的特性と、物体の画像的特徴との関係は極めて複雑であるにもかかわらず、人間はそれら質感を直観的に理解できるのです。では、このように豊かな質感印象や感情は、どのような脳や視覚の仕組みによって生じるのでしょうか。私たちはこの問いに対して、心理物理実験、脳波計測、バーチャルリアリティ、画像工学、機械学習、統計解析といった多角的な手法を用いて検討を進めています。質感や感情と強く関係する画像情報の本質を明らかにすることで、画像や実物体に対する印象を科学的根拠に基づいて自在に設計・操作する新たな技術の開発に直結します。

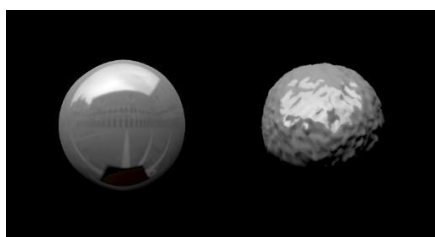
## 2. 色彩の科学

色とは、眼に入る光の波長に基づいて生じる「感覚」です。色の認知機構（色覚）は、視覚メディアを支える色彩工学の基盤であり、その理解は非常に重要です。網膜上の錐体など、初期の色情報処理についての知見は蓄積されていますが、それだけでは説明できない現象も多く存在します。例えば、光沢を伴う物体画像などでは、従来の均一な色面を用いた研究では捉えきれない色認識が生じ、また日常生活の経験は私たちの色認知を経時的に歪めていきます。このことから、色には脳の情報処理そのものが反映されていると言えます。そこで、心理物理実験や脳波計測、経験の影響といった視点から、脳内における未知の色情報処理の仕組みを探り、色彩工学の再構築を目指しています。



図2 ハイライトがあると色知覚が変わる。  
反対に色があると光沢感が変わる。

## 3. 感性計測手法の発展

人間の知覚や感性の計測には時間と労力を要することが多く、たとえば感性評価では同じ刺激を繰り返し呈示しながらボタン操作を行う必要があります。これを短時間かつ高精度に実現できれば、感性情報の定量化やその仕組みの解明が大きく進展します。本研究室では、主に心理物理実験や脳波を通じて知覚感性を測定しますが、計測効率の向上も重要な課題です。そこで、主に被験者応答の統計的性質を活かして効率的かつ高精度な実験手法を開発し、視覚の仕組みの理解に活かしています。たとえば、私たちが無意識に他人の顔から感情や健康状態を読み取る際に用いている視覚情報を可視化する手法はその一例です。



図3 新しい心理物理実験により顔認知に影響する部位やその効果を可視化する。

### ● 教員からのメッセージ

「当たり前」を疑うことから画期的な知見や技術が生まれます。皆さんが当たり前だと思っている視覚世界の常識を疑うことから、様々な画像処理技術の根本を覆していきましょう。

### ● 関連する業績、プロジェクトなど

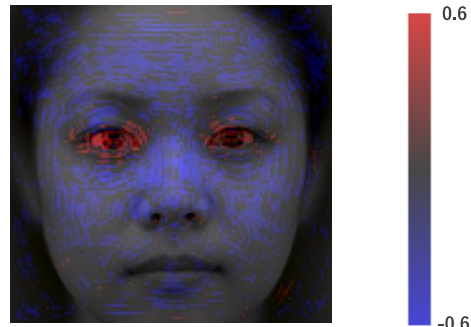
1. Nagai, T., Kiyokawa, H., & Kim, J. (2025). Top-down effects on translucency perception in relation to shape cues. *PLOS ONE*, 20(2), e0314439.
2. Duay, K., Mizokami, Y., & Nagai, T. (2025). VR HMD color calibration and accurate control of emitted light using Three.js. *Journal of Vision*, 25(2):4.
3. Horiuchi, S., & Nagai, T. (2024). Color discrimination repetition distorts color representations. *Scientific Reports*, 14:9615.
4. Kiyokawa, H., Nagai, T., Yamauchi, Y., & Kim, J. (2023). The perception of translucency from surface gloss. *Vision Research*, 205:108140

# こころを動かすサービスの創造

教授 中谷 桃子

研究分野：ヒューマンコンピュータインタラクション、  
サービスデザイン、コミュニケーション支援



## ● 研究目的・内容

複雑な社会課題を解決するためには、生活者を含む多様な関係者とともに本質的なニーズを探索し、解決方策を導出することが不可欠です。本研究室では、「人」を中心に据え、人のこころを動かすサービスの在り方や、人の可能性を最大限に引き出すためのテクノロジー・方法論について研究します。デザイン思考や人間中心設計の考え方をベースとし、人々の主観的幸福感や持続的な社会実現につながる情報通信技術やその社会実装に関する研究を推進します。

## ● 研究テーマ

### 1. 生活者の主観的幸福感（Well-being）の実現に向けた支援技術の研究

生活者の Well-being 向上を目的とし、超高齢化社会や核家族化を背景に増加している社会課題の解決に取り組みます。特に、COVID-19 の世界的流行を背景に増加している社会的孤立は、注力するテーマのひとつです。高齢者や乳幼児を育てる親の孤立は、鬱などの問題と密接につながっており、解決すべき重要な社会課題のひとつです。問題解決には、例えばオンライン上でつながりの機会を作るだけでも一定の効果がありますが、一人ひとりにとって心地よいつながりを実現し、またそれを多くの人に提供していくためには、既存の技術だけでは不十分です。つながりの質を高めるためには、既存の枠に捉われないより高度な情報通信技術が求められるでしょう。また、そもそも人が幸福感を感じるつながりとはどのようなものなのか、という「人のこころ」に迫る問いを検討することも必要です。さらに、それらを社会で広げていくための仕組みについても考える必要があります。本研究室では、このような一見すると捉えどころのない社会課題に対し、その課題に直面する当事者や関係者と関わりながら、その問いを具体化していきます。本質的に解決すべき課題・必要とされる支援とは何か、という課題探究に時間をかけ、その解決策を模索します。その過程においては、課題の当事者や関係者といった「人」を中心とし、一人ひとりの Well-being に寄与する技術の在り方や社会の仕組みについての研究を展開していきます。

### 2. 持続的な社会を実現するための仕組み構築に関する研究

情報通信技術を用いて社会の課題を解決するには、その技術がどのような人にどのような環境/場面で利用され、どのようなニーズに応えるものなのか、という利用する「人」の視点が重要です。また、それをサービスとして仕立て、利用者に届けるまでには、多様な主体との連携も不可欠です。つまり、技術の社会実装を進め、複雑な課題を解決するためには、一人の担当者、単一の技術だけでは解決できません。本研究室ではそうした「多様な人」の「多様な視点」を重視

し、その可能性を最大限に活かすことに力点を置きます。多様な人同士がそれぞれの視点・専門性を活かしたコラボレーションを行い、課題解決・サービス創造を行うための仕組みや方法論について研究を行います。特に、共創の仕組みとして有望な「リビングラボ」に着目し、企業や行政などとも連携を行いながら研究を推進します。リビングラボとは、サービスをデザインするプロセスに、その利用者である生活者を長期に渡り巻き込み、実生活に近い場（リビング）でサービスや商品とともに創り上げる方法論です。例えば図に示すのは、民間企業が運営するリビングラボの実践の様子です。子育て中の親子向けのサービスを創造するために、企業のエンジニアやサービスデザイナーなどのさまざまな関係者に加え、その利用者となる子育て中の親子が参加しています。それぞれの参加者がお互いを尊重し、持ち味を活かした対話を重ねることで、人のこころに寄り添ったサービスや、こころを動かすサービスの実現につながります。本研究室では、こうした実践を通して具体的な課題解決・サービス創造に取り組むとともに、そのプロセスや仕組み自体を研究対象とします。現場実践を通して、持続的な社会の実現に役立つ共創の在り方を見出し、知見の体系化やツールの開発につなげていきます。



**図 リビングラボ「ともに育むサービスラボ」の様子（NTTテクノクロス株式会社運営）。**  
 左図：多様な参加者が輪になり自己紹介している様子。会話内容をセンシングし輪の中心に自動可視化されるツールの受容性も同時に検証中。  
 右図：コニカミノルタ社開発中のロボット試作品を親子に見せ、その様子を評価している様子。

## ● 教員からのメッセージ

本研究室は、分野横断の境界領域を研究対象とします。技術を利用する「人」にも興味がある方、多様なバックグラウンドの方々とのコラボレーションを通して新たな領域を開拓していくことに興味がある方、研究を通して実社会に貢献していきたいとお考えの方を募集しております。

## ● 関連する業績、プロジェクトなど

1. 論文：中谷，中根，赤坂，石井，渡辺：リビングラボにおける対話の場がもたらす価値-「ともに育むサービスラボ」を事例として，ヒューマンインタフェース学会論文誌，Vol. 21, No. 4, pp. 391-404, (2019).
2. リビングラボ「ともに育むサービスラボ」 <https://ictdesign.biz/work/hagulab/>
3. 国際会議： M. Nakatani, T. Ohno, A. Nakane, A. Komatsubara, S. Hashimoto, “How to Motivate People to Use Internet at Home: Understanding the Psychology of Non-active users”, Proceedings of APCHI'12, pp.259-268 (2012).

# リコンフィギャラブル コンピューティングとその応用

特定教授 中原 啓貴

研究分野：コンピュータアーキテクチャ, FPGA, AI, 多値論理

ホームページ: <http://naklab.wpblog.jp/>



## ● 研究内容・目的

リコンフィギャラブルコンピューティングとは「後からでも回路の書き換えが可能なロジック・デバイスを用いた計算手法」であり、商用的にもFPGA (Field Programmable Gate Array) が成功を収めています。FPGAは再プログラム可能な柔軟性に加え、近年のテクノロジーの進化により高集積化、高性能化、低消費電力化、低コスト化が進み、様々な電子機器で使用されるようになりました。本研究室では主にFPGAを使い、ネットワーク向けの低消費電力検索エンジン・電波望遠鏡向けの高性能信号処理装置・脳などの生体器官に基づくAI情報処理装置等の応用事例の研究開発を通じ、多値論理や剰余数系等の理論も応用しながら、ムーアの法則が終焉する時代以降のコンピューティングを提案することを目的としています。

## ● 研究テーマ

### 1. 脳などの生体器官に基づくAI情報処理

Web普及によるビッグデータとコンピュータの進歩により、ディープニューラルネットワークによる情報処理が研究されています。人の目を実現するAIの研究開発をしています。例えば、剰余数系(RNS: Residue Number System)という数学的なモデルを応用した高性能なハードウェアの改良に取り組んでいます。

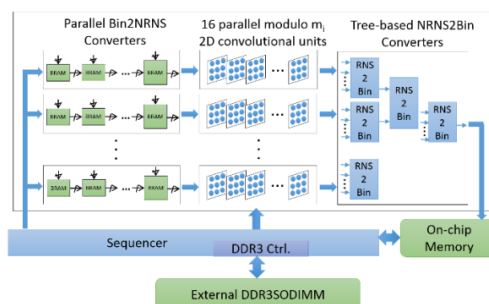

RNSを応用したディープニューラルネットワーク用アクセラレータ

### 2. ネットワーク用パターンマッチング・アーキテクチャ

ネットワークのデータ(パケット)転送用機器をターゲットに開発しています。高速パケット転送はもちろん必須ですが、産業用途ですので低コストであり低消費電力なハードウェアが必要となります。これらの機器はパターンマッチングという動作を行っています。本研究室では、用途や要求に応じた様々なパターンマッチング用アーキテクチャの研究開発を行い、ウイルス検出・パケット分類器・IPアドレス加算器を用いた検索エンジンの概要

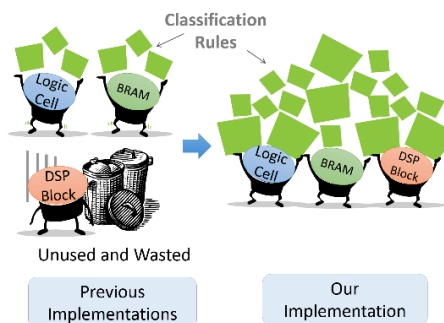

### 3. 電波望遠鏡用信号処理システム

電波望遠鏡は宇宙から受信した電波を高速フーリエ変換(FFT)することで目視できない天文現象を解析します。しかし、多輝線・高赤方変位天体・宇宙磁場等の観測を行うには広帯域周波数領域の解析が必要です。狭帯域用にチューニングされた既存のFFT回路では、入力信号に対し、2乗のオーダーで増加するハードウェア量が問題となります。本研究ではFFTの基数拡張とLUTカスケードを用いた回転因子計算回路により、広帯域用FFT回路を研究開発しています。また、剰余数系を応用したFPGA用に特化した広帯域・高分解能なFFT回路の設計法を研究しています。提案設計法をMatlab・Simulinkのライブラリに移植し、電波望遠鏡用信号処理システムの国際共同開発コミュニティCASPER (Collaboration for Astronomy Signal Processing and Electronics Research)に公開し、世界中の電波望遠鏡で使用してもらう計画です。

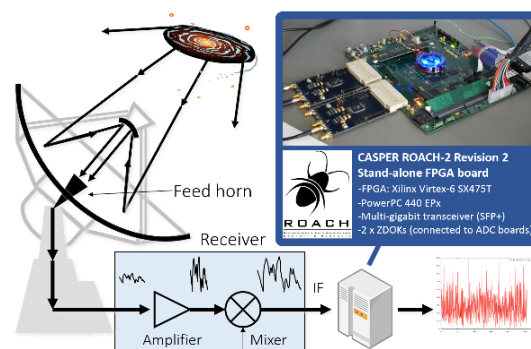

電波望遠鏡用信号処理装置の概要



国立野辺山天文台 45m 電波望遠鏡

#### ● 教員からのメッセージ

1960年代にインテル社のムーアが提唱した「ムーアの法則」の終焉が近づいており、LSIを微細化するビジネスモデルの見通しは暗く、日本の半導体業界も元気がない状況です。しかし、この状況は次の時代へ繋げるための研究開発をするチャンスでもあります。私と一緒に次世代コンピュータを作り上げましょう。皆さんと一緒に研究できることを楽しみにしています。

#### ● 関連する業績、プロジェクトなど

1. Hiroki Nakahara, Zhiqiang Que, Wayne Luk, "High-Throughput Convolutional Neural Network on an FPGA by Customized JPEG Compression," FCCM, 2020, pp.1-9.
2. Hiroki Nakahara, Haruyoshi Yonekawa, Tomoya Fujii, Shimpei Sato, "A Lightweight YOLOv2: A Binarized CNN with A Parallel Support Vector Regression for an FPGA," FPGA, 2018, pp. 31-40.
3. Hiroki Nakahara, Tsutomu Sasao, Mumeniro Matsuura, and Hisashi Iwamoto, "LUT Cascades Based on Edge-Valued Multi-Valued Decision Diagrams: Application to Packet Classification," IEEE Journal on Emerging and Selected Topics in Circuits and Systems (JETCAS), pp. 73-86.

# 超音波と光による ライフエンジニアリング

教授 中村健太郎

研究分野：超音波工学、光計測、光ファイバセンサ

ホームページ: <http://www.nakamura.pi.titech.ac.jp/>



## ● 研究内容・目的

光波や弾性波などを用いることで、他の方法では実現し得ない特徴を有するデバイスや計測手法の研究を行っている。広い範囲に分布した量を瞬時に測定する手法やセンサ、そのようなセンサを組み込んだ構造体の開発を行う。また、アクチュエータと融合し、自ら動いて最適な測定を行えるセンサの実現をめざす。これらの技術を医用、健康、安心安全などのライフエンジニアリング分野に役立てることがミッションである。

## ● 研究テーマ

### 1. 液滴の非接触搬送システム

次世代新薬開発や新規材料研究では、何物にも触れずに微小な液滴を搬送、混合、評価する技術が求められている。これに対して、超音波音場の音圧の節に微小物体が浮上する現象に着目し、音場を制御することで液滴の非接触搬送、混合、滴下、分析などを行うことを検討している。直径1mm程度の液滴の搬送や混合、滴下が可能になっている。さらに

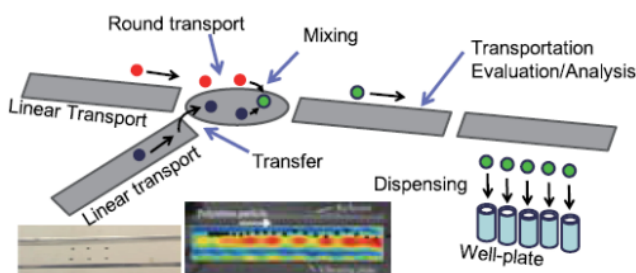

高度な操作や分析の実現をめざしている。

### 2. 超音波アクチュエータ

超音波振動により摩擦駆動する超音波モータの大幅な性能改善、寿命改善をめざした研究を行っている。摩擦駆動面に潤滑油を導入し、超音波振動による圧力変動で

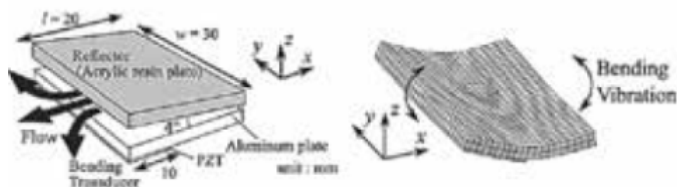

潤滑剤の動作モードを切り替えることでモータ効率を改善する。また、非接触浮上式ステージや多自由度モータなどの新しい機構を研究テーマとしている。一方、超音波音場の非線形現象を活用したポンプを開発している。超薄型形状で、ファンや弁を用いることなく気体や液体を移送することができる。大規模な数値計算による動作シミュレーションも行っている。

### 3. 記憶機能をもった光ファイバセンサ

建物やトンネルなどに光ファイバを張り巡らし、光ファイバのどこにどれだけの歪や温度変化が加わったのかを知る技術が光ファイバセンサである。従来のガラスファイバでは大きな歪で断線してしまう上、常に測定を行い記録する必要があった。当研究室では、プラスチック光ファイバ (POF) の塑性

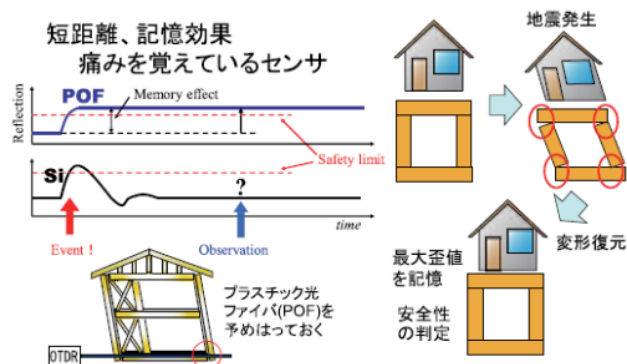

変形特性を使うことで、ファイバ自体が歪を記憶する光ファイバセンサを研究している。こうすると後から測定しても、それまでに加わった最大歪がわかる。また、POF のブリルアン散乱の観測に世界に先駆けて成功し、より高度な歪測定が可能になりつつある。

### 4. 光・超音波技術の医用応用

光と超音波を用いた内視鏡など、医用応用の基礎研究を行っている。光の干渉の性質を利用した光トモグラフィを内視鏡に利用するため光ファイバの振動を用いた小型スキャナを開発した。また、生体組織に伝搬させた弾性波動の伝搬速度を光学的手法で測定することで、生体組織の硬さも測定できる内視鏡の実現をめざしている。

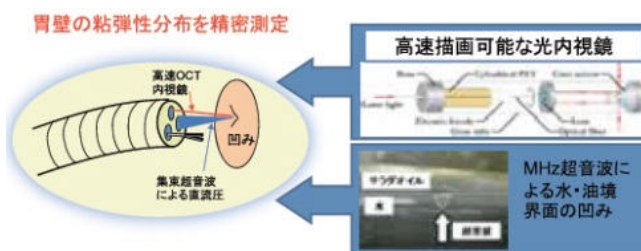

## ● 教員からのメッセージ

本研究室の研究テーマには実際に「動くもの」を扱います。すなわち、試作や実験が中心です。今までに世の中に無かった新しい「からくり」(デバイスやシステム)を創り出す喜びを味わってほしいと考えています。そのためには、自分の「目で見て」「手で触って」「考える」ことが重要です。真にオリジナルなアイデアによる研究のコアの部分に高価な装置は必要ないものです。必要ないというより、そもそも無いのです。自作の実験セットは全てが自分の手の中にあります。一人ずつ独立したテーマで研究に励んでいますが、企業等との共同研究として行っているものと独自テーマとがあります。また、最近は留学生の割合も増え、学生同士はもちろん、海外や企業からの研究者との議論、国際会議発表などを通して得られるものも多いと思います。

## ● 関連する業績、プロジェクトなど

1. “音のなんでも小辞典” 日本音響学会編 (分担), 講談社ブルーバックス, 1996, 東京.
2. “図解雑学・音のしくみ” ナツメ社, 1999, 東京.
3. “音響学入門” 音響入門シリーズ (分担), コロナ社, 2011, 東京.



# ヒューマン嗅覚インタフェース

特任教授 中本 高道

研究分野：

嗅覚ディスプレイ、感性情報センシング、匂いセンサ、組み込みシステム

ホームページ: <http://silvia.mn.ee.titech.ac.jp>

## ● 研究内容・目的

中本研究室では、感性情報のセンシング、情報処理、感性情報を再現するヒューマンインターフェースを目指し、その中でも嗅覚に注目して研究を行っています。視覚情報の場合ビデオカメラでキャプチャしてテレビ画面で情報再現を行うように、匂いセンサや嗅覚ディスプレイで嗅覚情報のセンシング、記録、再現を実現することを目指します。また、香料料理ゲーム等の嗅覚を利用したマルチメディアコンテンツも研究し、その実演も多く行います。さらに匂いバイオセンサやセンサ情報処理システム・アルゴリズムの研究も行っています。

## ● 研究テーマ

### 嗅覚ディスプレイ

多成分の香りを任意の比率で調合させることにより多様な香りを提示可能。ゲーム、デジタルサイネージ用のコンテンツを作成し、国内だけでなく海外でもリサーチデモを行う。嗅覚VRはバーチャルリアリティ分野でも注目されている。テレビ・新聞取材も多い。



デスクトップ型嗅覚ディスプレイ (既にメーカーが外販)



バーチャルアイスクリームショップ (嗅覚ディスプレイコンテンツ)



HMD

ウェアブル嗅覚ディスプレイ

### 匂いセンシングシステム

多数のセンサの応答パターンをパターン認識することにより、匂いの種類を識別する。センサ素子としては水晶振動子センサを多く用いるが、近年は嗅覚受容体を発現させた細胞をセンサ素子として用いる研究も行っている。嗅覚受容体を用いることにより、生物に近い性能を持つセンサを実現できる可能性がある。

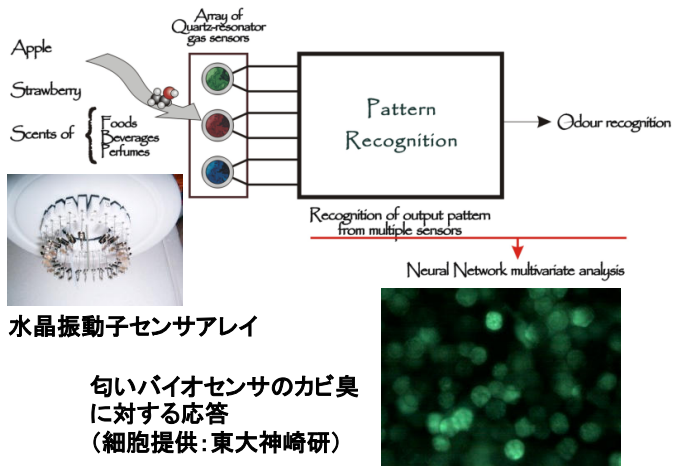

## 香り再現

少ない数の要素臭を調合することで多様な香りを再現する技術。多数のセンシングデータを取得後、そのデータを多次元データ解析して基底ベクトルを抽出する。そして、基底ベクトルに相当する要素臭を作成して嗅覚ディスプレイにセットする。

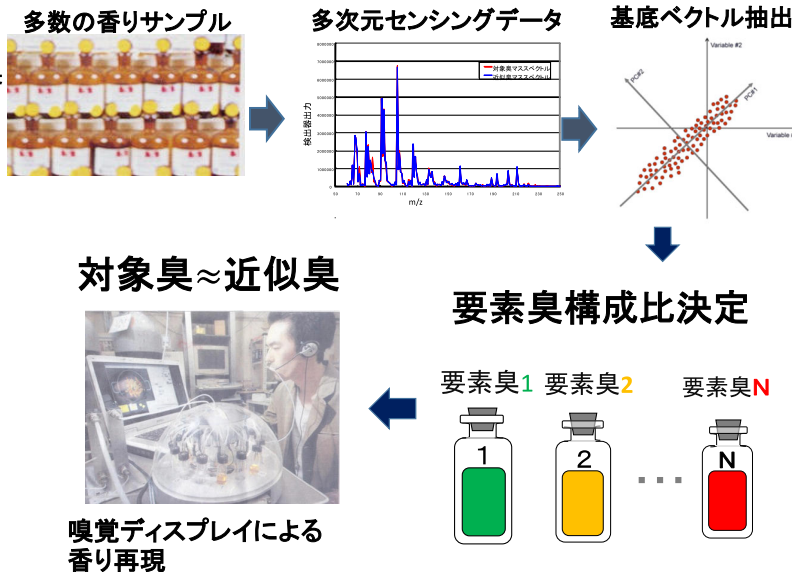

多次元データ解析により計算した要素臭構成比にもとづき嗅覚ディスプレイで香りを調合することにより、様々な香りを近似的に作成することが可能になる。

## ● 教員からのメッセージ

この分野は境界領域で、情報エレクトロニクスだけでなく、生物、化学、環境計測、機械、制御、医学、歯学、芸術等の分野と関連があります。これらの情報・電気以外の分野の他大学や企業との共同研究も多いです。幅広くやってみたい人は、ぜひ当研究室にきてください。当研究室ではモノづくりをする機会が多く、計測や組み込みシステム、FPGAの知識、さらに感性情報処理、ヒューマンインターフェースの素養が身につきます。また、パターン認識や機械学習に関連する研究テーマもあります。さらに、国内外の学会発表の機会も豊富にあります。国内だけでなく海外での research demo やテレビ取材など自分の研究を実演を通じてアピールする機会があります。海外との交流も多く、たくさんの留学生も研究に参加しています。

## ● 関連する業績、プロジェクトなど

1. 都甲、中本、においと味を可視化する、フレグランスジャーナル社、2017.
2. T.Nakamoto, Ed., Essentials of machine olfaction and taste, Wiley, 2016.
3. T.Nakamoto, Ed., Human olfactory displays and interfaces, IGI-Global, 2013.
4. 中本、新版 電気・電子計測入門、実教出版、2012.
5. T.Nakamoto et al., Cooking up an interactive olfactory game display, IEEE CG & Applications, Jan./Feb., 2008, 75-78.
6. 中本編著、嗅覚ディスプレイ、フレグランスジャーナル社、2008.

## 受賞

- ・2018, Honorable Mention, IEEE Virtual Reality, 2018.
- ・2011, Honorable Mention, ICAT(International Conference on Artificial Reality and Teleexistence)
- ・2011, Best papers at ISOEN (International Symposium on Olfaction and Electronic Noses)
- ・2010, におい・かおり環境協会技術賞
- ・2009, 電気学会学術振興賞

# 情報を収集・伝送・処理する 無線通信ネットワーク

准教授 西尾 理志

研究分野：無線ネットワーク、機械学習、無線センシング

ホームページ：<https://nishio-laboratory.github.io/>



## ● 研究内容・目的

遠隔医療や自動運転など多様なアプリケーションが実現される Internet of Things (IoT)時代において、通信ネットワーク、特に無線ネットワークは従来通りの情報の伝送だけでなく、センサと協力して情報を収集し、その情報をネットワーク内で処理することが不可欠です。本研究室では、**センシング・コンピューティング・ネットワーキングが融合した新たな情報基盤**の実現を目指し、無線通信を使ったセンシングやネットワーク上での分散協調的な機械学習など様々な分野横断的研究を行っています。

## ● 研究テーマ

### 1. 無線ネットワークでの機械学習

スマートフォンやセンサなど無線ネットワーク上の端末が互いに協力し、各々のもつデータや計算能力を活用して機械学習の訓練や推論を分散的に行う技術の研究です。現在の機械学習は高性能なクラウドサーバで実行することを前提としていますが、学習・推論時に大量のデータがネットワークを行き来することとなります。本研究は、ネットワークで接続された様々な端末が協力して学習や推論することで、すべての機械学習処理をローカルNW内で完結させるというものです。トラフィック削減はもとより、データがローカルで消費されるので、データ漏えいリスクを低減でき、遅延も削減できると一石三鳥です。この**データの地産地消**を実現するための学習および推論技術を研究開発します。

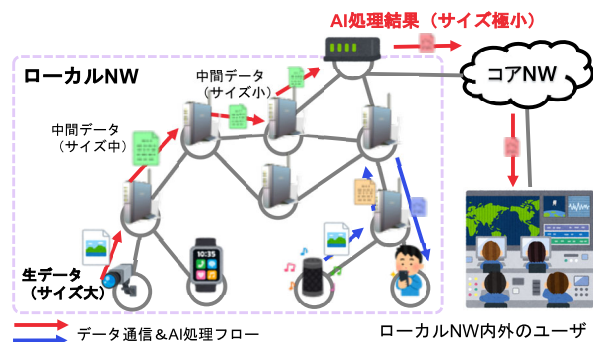

### 2. コンピュータビジョンを用いた無線通信の予測と制御

カメラ映像から、その空間での無線通信の品質の良し悪しを予測し、通信品質を改善するための制御を行う技術の研究です。電波伝搬は空間の状態、例えば、送受信局の位置関係、壁や天井、家具などとの距離などに強く影響を受けます。特に第5世代移動通信システム(5G)やその次のBeyond 5Gで活用が始まったミリ波通信では、ビルや街路樹、歩行者による遮蔽でさえ、信号電力が大きく減衰します。

本研究では、空間情報がカメラ映像から把握できることに着目し、画像や点群など

ビジョンデータから数百ミリ秒～数秒先の無線通信品質を予測し通信制御により品質低下を回避する技術を実現し、高信頼な無線ネットワークを実現します。

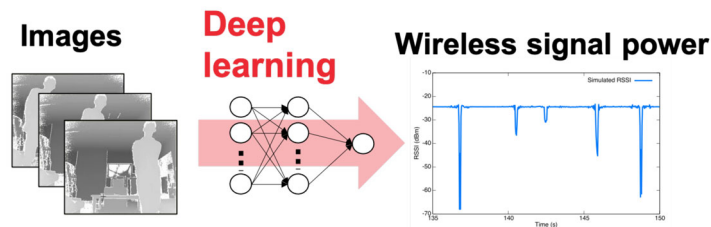

### 3. 無線通信信号を用いた環境センシング

Wi-Fi やミリ波通信の信号から、部屋にいる人の人数や行動を推定したり、映像を復元したりする次世代のセンシング技術を研究します。コンピュータビジョン技術の発展により、カメラ映像から様々なことがセンシングできるようになりましたが、プライバシーの問題や、照明や障害物がある状況ではセンシングに失敗する場合があります。そこで、Wi-Fi やミリ波通信などの無線通信信号から環境の情報を抽出する試みがあります。2. で述べたように電波伝搬は空間の影響を受ける、すなわち、電波を解析することで空間に関する情報が得られる可能性があります。本研究では、**画像のような空間情報を無線通信信号から抽出する新たなセンシング技術を実現します。**

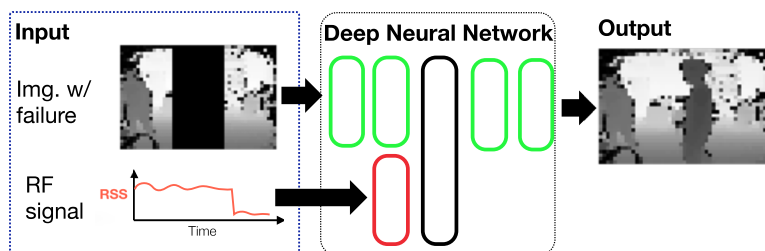

### ● 教員からのメッセージ

本研究室は 2020 年 10 月に発足したばかりで、一緒に研究室を立ち上げ、楽しく研究してくれる仲間を募集しています。最近は機械学習との融合領域に力をいれており、無線通信 U 機械学習に興味がある学生は是非気軽に話を聞きにきてください。

### ● 関連する業績、プロジェクトなど

1. T. Nishio, et al., "Proactive Received Power Prediction Using Machine Learning and Depth Images for mmWave Networks," IEEE Journal on Selected Areas in Communications, vol. 37, no. 11, pp. 2413-2427, Nov. 2019.
2. T. Nishio and R. Yonetani, "Client Selection for Federated Learning with Heterogeneous Resources in Mobile Edge," Proc. IEEE ICC 2019.
3. T. Nishio, et al., "When Wireless Communications Meet Computer Vision in Beyond 5G," IEEE Communications Standard Magazine, vol. 5, no. 2, pp. 76-83, June 2021.

# 体験を作り出す技術とその応用

准教授 長谷川 晶一

研究分野：バーチャルリアリティ、シミュレーション、ヒューマンインタフェース

ホームページ: <http://haselab.net/>



## ● 研究内容・目的

バーチャルリアリティや拡張現実とは、体験を作り出し、拡張します。体験は、一人称視点で本人だけが感じる主観的な直接的な経験であり、人の知識の基本です。文章、図画、映像等のメディアを通して得た知識や他者の体験の伝聞とは異なります。体験を作り出すためには、体験内容（＝バーチャル世界）と、体験のためのヒューマンインタフェースが必要です。応用としては、感覚や存在感の伝達、人間同士の対話に近い自然な情報伝達といったコミュニケーションと、愛着や情動をひきだすことや、ゲーム、スポーツ、音楽等の体験など、楽しみを作り出すことに注目しています。

## ● 研究テーマ

### 1. 基盤技術 1：シミュレーションとモデリング

バーチャルリアリティ世界の中身のデータを用意するのがモデリング、データを時間とともに変化させるのがシミュレーションです。体験に必要な物体の属性を、シミュレーションや提示に都合よい形式でデータ化し、データを法則に従って変化させます。これにより体験者の行動が変化に反映され、体験者はバーチャル世界を自分の体験とすることができます。物理法則のように解明済みの法則だけでなく、バーチャル世界に登場する動物や人の運動や行動のように法則が解明されていない対象についても、法則を探りながらシミュレーション手法を研究します。

### 2. 基盤技術 2：ヒューマンインタフェース

感覚提示と運動計測によりバーチャル世界を主観的に体験できるようにするのがヒューマンインタフェースです。体験に必要な情報の授受をいかに最小限の装置で賄うかが腕の見せどころになり、提示内容と感覚特性を注意深く考えた設計が求められます。作業ロボット等とは要求が異なるため、機構や回路にも独自に工夫できる点が多くあります。また、拡張現実では、生活の中で使用するため、邪魔にならず自然に利用できるかどうかにも重要になります。

### 3. キャラクタモーション

従来のゲーム等のキャラクタの動きは、役者の演技やアニメーター作った動きの再生によるもので、状況に応じて多



様に動くことは困難でした。そこで、人の感覚運動系や行動をシミュレーションすることで、利用者の動きに応じた動作をその場で作り出すことを研究しています。視線や動作での自然な対話や発話のタイミングなど会話の非言語部分を作り出し、ゲームなどのエンタテインメントに加え、コミュニケーションのためのエージェントやロボットへの応用も目指しています。

#### 4. ぬいぐるみロボット

柔らかい触り心地は、愛着や安心感を引き出します。そこで、人との触れ合いを含むコミュニケーションロボットの機構として、触感が良く多自由度の動きや力制御が可能なぬいぐるみロボットを研究しています。糸を通しモータで引くことで様々な動きが実現できています。今後は負荷による変形を考慮した制御や、悪印象を与えない静粛なアクチュエータのといった要素技術と、対話やテレプレゼンスへの応用を研究したいと考えています。



#### 5. 力触覚インタラクション

バーチャル世界の物体操作は意外に難しいのですが、原因の一つは触感が手に加わらないことです。力触覚インタフェースは大型複雑化しやすく、力触覚の解明と提示計測の工夫の両面からの研究が必要です。力触覚が関わる体験は他にもあるので、体験を作り出す技術により感覚特性と体験での役割を研究し、新たな応用も探りたいと考えています。

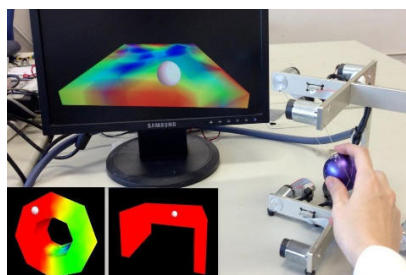

### ● 教員からのメッセージ

体験を作り出すバーチャルリアリティは、人の主観に直接働きかける面白い研究対象です。日々の生活を構成する体験について深く考え、体験を作る技術を研究したい方を歓迎します。

人間と実世界をコンピュータで扱うため、3次元世界と力学を扱う数学、リアルタイム性を持つ高度なプログラミングをはじめ、機構や回路の設計、心理学生理学等の人間についての知識、時には芸術文化社会についての知識が必要になることもあります。私を含め、最初から全てに通じた人はいませんので、研究を進めながら必要に応じて共に学びましょう。数学やプログラミング、機構や回路の設計などといったシステム作りの基本技術は習得に時間がかかるのでどれかに通じていることが望ましいです。

研究テーマは研究を進めながら考えていきます。テーマを持っている場合はぜひ話してください。最先端の研究状況や社会のニーズなども考えながらテーマを深めていきたいと思えます。また、システム作りの体験として、IVRC(国際バーチャルリアリティコンテスト)への参加を推奨しています。

#### ● 関連する業績、プロジェクトなど

1. 物理エンジン Springhead, <http://springhead.info>
2. 多様な身体動作が可能な芯まで柔らかいぬいぐるみロボット, 日本 VR 学会論文誌
3. Haptic Rendering based on Finite Element Simulation of Vibration, Haptics Symposium

# 次世代 IoT 組み込みシステム設計

特定教授 原 祐子

研究分野：IoT、組み込みシステム、ハードウェアセキュリティ

ホームページ：<http://www.cad.ict.e.titech.ac.jp/>



## ● 研究内容・目的

- (1) IoT を加速するエッジコンピューティング向けアーキテクチャ
- (2) 次世代 IoT 組み込みシステム向け機械学習のハードウェアとソフトウェア
- (3) 省エネ・セキュアな IoT を支える組み込みシステム設計

## ● 研究テーマ

### 1. IoT を加速するエッジコンピューティング向けアーキテクチャ

エッジデバイス（クラウドの外にあり、我々の生活により身近なデバイス）上でデータを効率良く管理・処理することで、モノのインターネット（Internet-of-Things; IoT）技術の高度化・普及を更に加速し、生活をより安全・豊かにすることができます。これまでのコンピュータアーキテクチャは、多様化するアプリケーションを網羅できるように多機能化し、機能や複雑さ（製造コスト）が膨れあがってきています。本研究室では、新たな IoT 技術を牽引するエッジコンピューティング向けのアーキテクチャが持つべき機能を再考し複雑さを抑えられる設計手法に取り組み、超小型・省エネで画期的なアーキテクチャの研究・開発を行っています（図1、図2）。コンピュータアーキテクチャ（ハードウェア設計）と、そのメリットを最大化するソフトウェア開発の両面からアプローチしています（論文[1]、新聞記事[3]など）。ヘルスケアや個人情報の暗号化などの応用を目指しています。



図1：近年の組み込みプロセッサの傾向(上)と本研究室で開発している超小型プロセッサ(下)



図2：65nm CMOS プロセスの試作チップ

### 2. 次世代 IoT 組み込みシステム向け機械学習

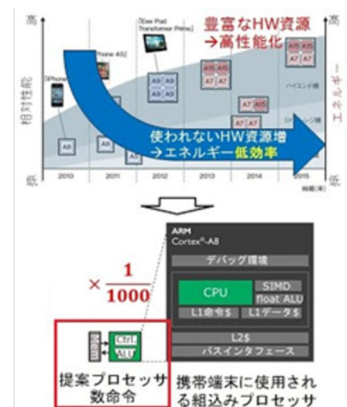
近年は、様々な方法でソフトウェア（アプリケーション）を処理するプラットフォーム（小型マイコン(CPU)、GPU、FPGA など）があります。本研究室では、それらを活用して、機械学習向けの新たなハードウェアやソフトウェアの開発に取り組んでいます。例えば、計算・メモリ資源の制約が厳しい IoT 組み込みシステム向けに、軽量で高精度な機械学習モデルを自動探索する技

術を活用して、最適なハードウェアとアプリケーションを同時に設計することで、システム全体を最適に設計することができます(図3、論文[2]等)。近年は特に、プライバシーを考慮した機械学習モデルの設計や学習、サイバー攻撃を検出する機械学習技術(論文[4]等)など、次世代IoT組込みシステムの実現に向けた様々な最先端の研究課題に取り組んでいます。

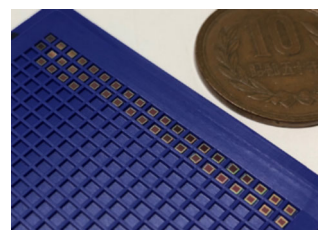

図3：最適なハードウェアと機械学習アプリの設計

### 3. 省エネ・セキュアなIoTを支える組込みシステムのセキュアな設計

次世代IoT組込みシステムの多くは、生体情報等の様々な秘密情報を扱い、多くの機器に暗号システムが搭載されるようになります。暗号は数学的な安全性が証明されていますが、脆弱性の一切無い理想的なシステムを想定しています。実際は、暗号アルゴリズムを処理する際の消費電力などの物理情報を解析することで、簡単に暗号の鍵や秘密情報を解読できてしまいます。本研究室では、安全なIoT社会の実現に向けて、省エネルギーかつ情報漏洩のないハードウェアやソフトウェア設計に取り組んでいます(図4、論文[5]等)。また、ハードウェア設計情報の盗用を未然に防ぐ設計技術の開発も行っています。

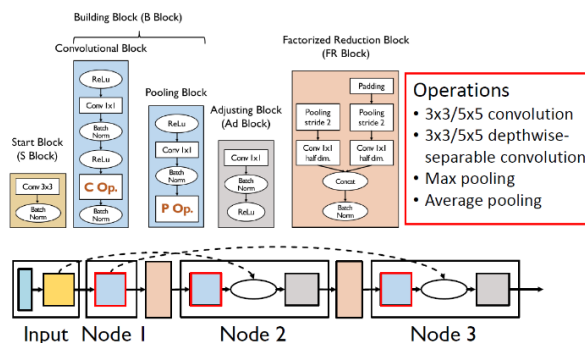

図4：電力波形を解析されても安全な組込みシステム

#### ● 教員からのメッセージ

IoTの発展により、新たなアプリケーション(新たな問題)が日々創出されていますが、それらの多くは我々の身の回りに既にある解法を違った視点で応用することで、解決することができます。本研究室は、国内外の産学官研究機関との共同研究や意見交換を重視し、積極的に活動しています。柔軟な視点と斬新な発想で、一緒に新たな道を切り開いていきましょう。

#### ● 関連する業績、プロジェクトなど

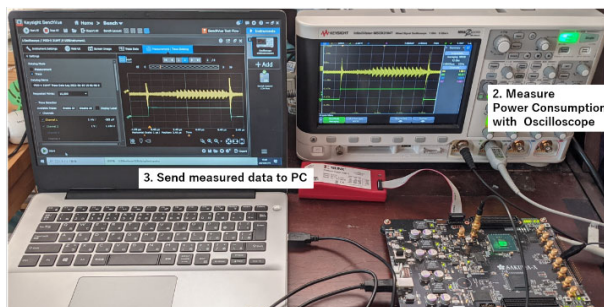
- [1] M. Yang et al., "Hardware/Software Cooperative Design against Power Side-channel Attacks on IoT Devices," *IEEE Internet of Things Journal*, Vol. 11, Issue 9, pp. 16758-16768, May 2024.
  - [2] N. Nagamatsu, K. Ise, and Y. Hara, "Mixed-precision Neural Architecture Search and Dynamic Split Point Selection for Split Computing," *IEEE Access*, vol.12, pp.137439-137454, Oct. 2024.
  - [3] 科学新聞, "IoT 高度化に必要な不可欠 小型省電力プロセッサ実現 エネルギー効率 3.8 倍 東工大が LSI 開発," 2021 年 3 月 12 日.
  - [4] Q. Zeng and Y. Hara-Azumi, "Hardware/Software Codesign of Real-time Intrusion Detection System for Internet of Things Devices," *IEEE IoTJ*, Vol. 11, Issue 12, pp.22351-22363, Jun. 2024.
  - [5] S. Inagaki et al, "Power Side-channel Attack Resistant Circuit Designs of ARX Ciphers Using High-level Synthesis," *ACM TECS*, vol.22, Issue 5, No.85, pp.1-17, Sept. 2023.
- 受賞：第21回日本学術振興会賞(2024)、文部科学大臣表彰 若手科学者賞(2022)、他



# 高速・高信頼無線伝送技術の研究

教授 府川 和彦

研究分野：無線通信、デジタル信号処理、適応フィルタ、無線ネットワーク

ホームページ: <http://www.radio.ce.titech.ac.jp>

## ● 研究内容・目的

図1に示す大容量・低遅延・多接続を可能とする次世代の自律分散・無線通信ネットワークを実現するため、以下の項目を主に研究している。

- (1) 無線通信用変復調技術：PSK, QAM, DS-CDMA, OFDM などの変復調技術
- (2) 適応信号処理技術：統計的信号処理に基づく信号検出とチャネル推定
- (3) 適応干渉キャンセル技術：MIMO, 時空間処理による干渉キャンセル技術
- (4) 無線ネットワーク：機械学習に基づく無線ネットワーク技術
- (5) ソフトウェア無線信号処理：FPGA による信号処理系の構築



図1 大容量・低遅延・多接続の自律分散・無線通信ネットワーク

## ● 研究テーマ

### 1. 機械学習を用いた干渉制御技術

小型基地局 (BS) の稠密な配置は、隣接するセルのカバーエリアが重なり合うため、セル間干渉を増大させシステム容量を低下させる。この干渉を抑圧するため、図2に示すようにBSの送信ビームの指向性と送信電力を制御する。システム容量を最大化するよう制御すると、膨大な演

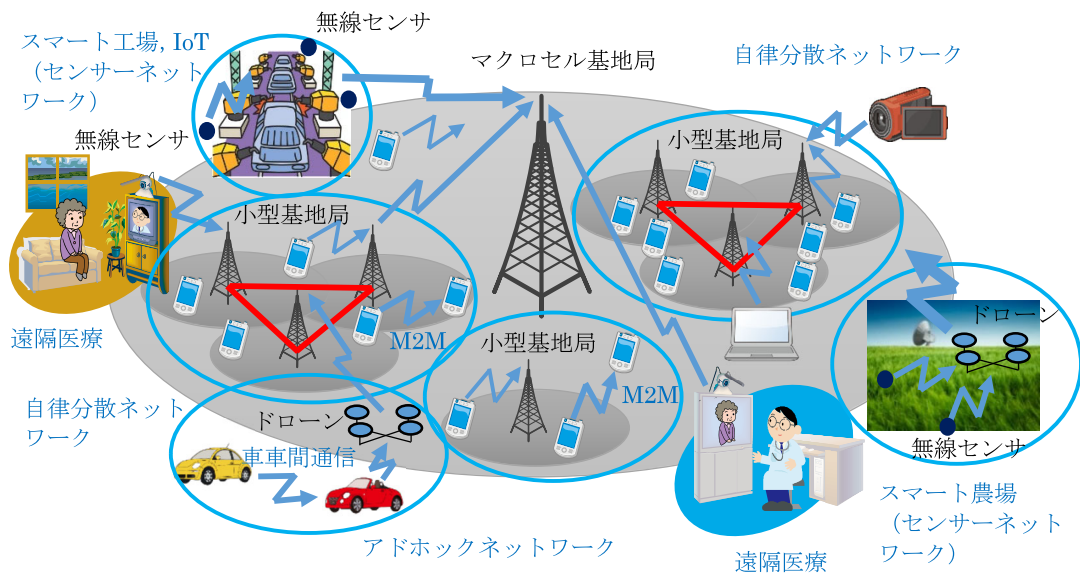
算量が必要となるため, 学習過程後の演算量削減効果を期待して機械学習による制御を検討している. なお, 図 3 には用いた Deep Neural Network の構成例を示す.



図 2. BS における送信ビームと送信電力制御 図 3. Deep Neural Network の構成例

## 2. 物理層における秘密無線通信

無線信号の盗聴を妨げるため, 複数の送信信号の位相をランダムに設定し, 正規受信者のみ正しく希望信号を受信できるように送信信号の振幅を制御する. この振幅は正規受信の拘束条件下で総送信電力が最小になるよう制御することにより, 盗聴者にはランダムな信号しか受信できず, かつ従来技術よりも送信電力を低く抑えられる.

## 3. グリーン ICT の検討

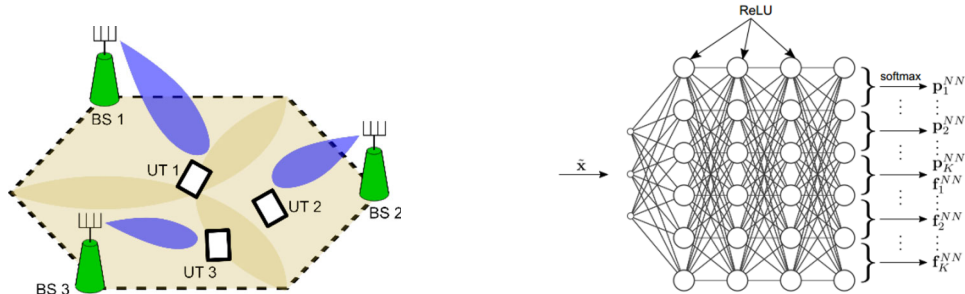
送信電力を抑えて無線通信の低消費電力化を図るため, OFDM (Orthogonal Frequency-Division Multiplexing) 方式の定振幅化技術を検討している. OFDM は広く無線通信に用いられているものの, 振幅変動が大きく送信増幅器が膨大な電力を消費するという問題がある. この問題を解決するため, OFDM を二つの定振幅信号に分解し異なるタイミングで送信する方式を提案した.

## ● 教員からのメッセージ

当研究室ではこれから, 積極的に機械学習の手法を取り入れ, 高度な自律分散・無線ネットワークの実現へ向けて研究を進めていきます. 研究分野は無線通信の物理層からネットワークまで幅広く, 研究手法は理論解析, アルゴリズム検討, FPGA 実装など様々です.

## ● 関連する業績、プロジェクトなど

### 1. 論文:

H. Ye and K. Fukawa, "Semi-blind interference cancellation with multiple receive antennas for MIMO heterogeneous networks," *IEICE Trans. Commun.*, vol. E101-B, no. 5, pp. 1299-1310, May 2018.

A. I. Canbolat and K. Fukawa, "Joint interference suppression and multiuser detection schemes for multi-cell wireless relay communications: A three-cell case," *IEEE Trans. Commun.*, vol. 66, no. 4, pp. 1399-1410, Apr. 2018.

M. A. Wijaya, K. FUKAWA, H. Suzuki, "Neural network based transmit power control and interference cancellation for MIMO small cell networks," *IEICE Trans. Commun.*, vol. E99-B, No.5, pp.1157-1168, May 2016.

2. 受賞: 電子情報通信学会論文賞 (1995, 2007, 2009, 2012), European Wireless Technology Conf. Best Paper Award (2009), 電子情報通信学会業績賞(2009)

3. 総務省プロジェクト: ミリ波関連(2007-2016), セルラー高速伝送関連(2009-2012)

企業との共同研究: MIMO マルチユーザ検出に関するもの 6 件, その他 18 件

## データセントリックコンピューティングと AI

准教授 藤木 大地

研究分野： 計算機アーキテクチャ・AI コンピューティング

ホームページ: <http://www.artic.iir.titech.ac.jp>



### ● 研究内容・目的

コンピュータの中をのぞいてみると、大抵の場合自分の書いたプログラム通りには動いていません。その代わり、順番をあれやこれやと入れ替えながら複雑で奇怪な挙動をしていることが分かります。この歴史を辿ってみると、その要因は多くの場合、高速なプロセッサと低速なメモリのギャップをなんとか解決しようと先人が知恵を絞った結果であることが分かるでしょう。しかしながら、この数十年来の問題は未だ解決しておらず、近年の AI コンピューティングの現場においても、メモリの帯域が問題となることが顕著になってきています。処理すべきデータ量は年々爆発的に増加していることから、メモリとの「データの移動」に係るコストが肥大化されており、解決すべき重要な課題となっています。

私たちは、この現在の計算機に内在する課題を解決し、AI をはじめとする種々の計算要求を持続的に処理できる情報社会の構築のため、新しい計算機のアーキテクチャを考えています。また、AI・ゲノム・暗号計算などの領域特化型アーキテクチャによるカーボンニュートラル達成のための高効率ハードウェアや、それを支えるシステム・ソフトウェアの研究をしています。

### ● 研究テーマ

#### 1. メモリ中心型アーキテクチャの研究

現在のコンピュータは、多種多様な計算の要求に対応するため、高速な一次記憶と大容量の主記憶を中心としたメモリ階層を擁しています。プロセッサの高速化とマルチコア化により、メモリに対するスループット要求が大きくなり、大量のチップ上の面積がメモリに割り当てられています。こんにちのサーバシステムでは、その合計チップ面積の約9割が、受動的な動作をするメモリに占有されています。

私たちが研究する「インメモリ・コンピューティング」という技術は、メモリ内で直接計算を行うことで、チップの大部分を占めている受動的なメモリを、能動的な動作をする計算資源に転換することができる技術です。インメモリ計算は SRAM、DRAM、Flash、不揮発性メモリなど様々なメモリへ応用することができ、これらがどうアプリケーションやシステムソフトウェアと向き合っていくのかに興味を持っています。



## 2. 安全・安心を支えるアーキテクチャの研究

次世代シーケンサにより大量の生ゲノムデータが得られる中、その効率的な処理の実現に焦点をあてて研究を行っています。高スループットシーケンサから得られるショートリードに加え、近年発展が進む Nanopore などのロングリードシーケンサを対象に、計算強度の高いアライメントやアセンブリといった二次処理から、ベースコーラーやウイルス検出に用いられる機械学習のフレームワークまで、精密医療に必要な計算要求を支えるための研究をしています。また、ゲノムは究極の個人情報と考えられています。最新の暗号化技術とデータベース技術を組み合わせ、センシティブなデータをクラウド上でスケラブルに処理させ、安心して使えるデータベース基盤の構築を目指し、研究を行っています。

Ref. (R) ATCGA-CGTAGAT  
Read. (Q) A-CGAACCTATAT  
del ins sub sub

Approximate string matching

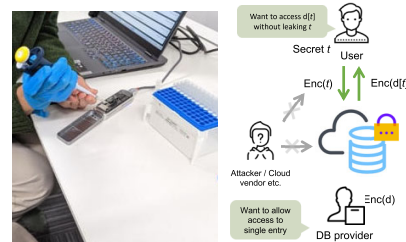

## 3. 持続可能な AI のための研究

大規模なデータを扱う機械学習モデルは、長大なコンテキストに対応するため、重み情報や内部表現が肥大化する傾向にあります。特に、現在の大規模モデルの開発では、GPU などの特性をよく理解しないと現実的な速度で動かないことも多く、その制約下でいかに効率的に動かせるかを考える必要が出てきました。また、エッジデバイス上での学習など、AI のフォームファクタも多様になっています。私たちは、量子化・疎行列化などよく知られた効率化手法に加え、モデルや学習手法自体の探索のほか、ハードウェアとソフトウェアを同時に考えたときにはじめて可能になる最適化手法を考案し、効率的で持続的な AI プラットフォームをより高い次元で達成できるよう、研究開発を行っています。

### ● 教員からのメッセージ

私は米国ミシガン大学で PhD を取得後、2022 年に慶應義塾大学大学院で研究室を立ち上げ、翌 2023 年に科学技術創成研究院 AI コンピューティング研究ユニット（すずかけ台）に着任しました。本研究ユニットは本村教授と共同運営をしており、機械学習の中核に迫る理論的研究から、そのハードウェア応用、さらにはシステムやソフトウェアとのインタラクションに至るまで、幅広い研究活動を行っています。計算機を理解するには、そして良いソフトウェアを実現するには、システム、コンパイラ、ハードウェア、半導体技術など様々な知識が必要になります。皆さんとともに、コンピュータサイエンスを支えてきたアーキテクチャのフロンティアを押し進め、第一線の国際会議に採択されるような研究成果を狙っていきたいと考えています。

### ● 関連する業績、プロジェクトなど

著書 D. Fujiki, et al. “In-/Near-Memory Computing,” *Synthesis Lectures on Computer Architecture*, Morgan & Claypool Publishers. 2021.

論文 D. Fujiki. “MVC: Enabling Fully Coherent Multi-Data-Views through the Memory Hierarchy with Processing in Memory,” *Proceedings of the 56th IEEE/ACM International Symposium on Microarchitecture (MICRO)*, October 2023.

論文 D. Fujiki, et al. “Multi-Layer In-Memory Processing,” *Proceedings of the 55th IEEE/ACM International Symposium on Microarchitecture (MICRO)*, October 2022.

# 人のようにことばを使い、 人と協調できるシステムの研究

准教授 船越 孝太郎

研究分野：自然言語処理、対話システム、マン・マシン・インタラクション

ホームページ: <http://www.lr.pi.titech.ac.jp/~funakoshi/>

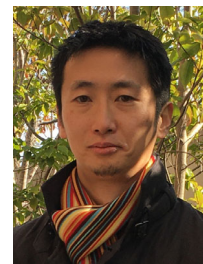

## ● 研究内容・目的

自然言語つまり「ことば」を使って人々の生活を助け、豊かにする技術・システムの開発を行いながら、人間そのものに関する科学的理解を深めることを目的とします。人が発したことばの意味内容だけでなく、個々のことばの使用を含めた人の振る舞いが持つ様々な意味を、非言語情報も含めて理解し、人と円滑にコミュニケーションできるロボットやコンピュータの実現を目指します。

## ● 研究テーマ

### 1. 自然言語処理：自然言語の処理・自然の言語処理

データとしての自然言語の機械による処理だけでなく、自然（つまり人）による言語処理の特性・メカニズムを解明し、機械が人と適切な言語コミュニケーションを行うためのモデル・手法を構築します。やや人工的な例ですが、人間が右の図を見せられて「角の赤い机」と言われれば、真ん中の机のことだと誰でもすぐにわかります。悩むことなどありません。

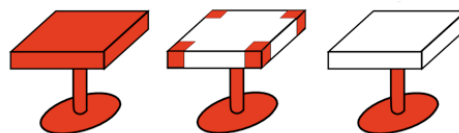

しかし、純粋に論理的に意味理解をするように作った機械に先程の表現を与えると、左端の机と真ん中の机のどちらを指しているのか分からないと言われてしまいます。全体が赤い机は角だって赤いのですから、機械は間違っていない。しかしながら、そのような機械では、人と円滑にコミュニケーションできないことも明らかです。人の思考方法や言語使用の特性の理解にもとづく自然言語の理解・生成・獲得・使用のモデルを研究し、機械学習・統計処理技術と接続します。

### 2. マルチモーダル対話システム

自然言語処理の研究は新聞・書籍・ブログ・SNSなどに書かれた言語データを対象とする事が多いですが、人が最もことばを使う場面は、周囲の人との会話（対話）です。

そのようなことばは音声で伝えられることで音量や音質のような聴覚情報を伴うだけでなく、表情・身振りのような視覚情報、位置関係としての空間情報、間のとり方や話速といった時間情報など、多彩な情報を多様なメディア（モダリティ）を通じて伴い、コミュニケーションを複雑で豊かなものにしていきます。また、TCP/IP 通信のような1対1での順番通りのコミュニケーションではなく、複数人が同時並行で情報をやり取りし合います。このような多様な情報を統合的に理解し、駆使することのできる対話システムの実現に向けた技術を研究します。

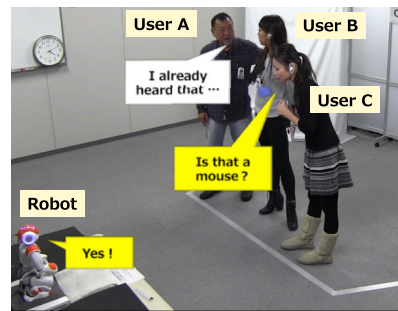

### 3. ヒューマン・マシン・インタラクション

対話システムを含め、機械が人に使い易くあり、好まれる存在であるためには、情報処理技術の性能向上だけでなく、情報提示を中心とした機械の振る舞い・人とのインタラクションを適切にデザインし、質を高める必要があります。有効な情報提示・インタラクション技法を開発し、参加者実験による比較評価を行います。ここでも人間の認知特性を理解し、そのエッセンスを見極めることにより、人間そっくりの複雑なやり方でも、機械実装に適したシンプルなアプローチで、協調的なシステムを実現できる方法を探ります。

#### ● 教員からのメッセージ

(株) ホンダ・リサーチ・インスティテュート・ジャパン(HRI-JP)にて10年間企業研究者として勤めた後、HRI-JPと京都大学の共同研究講座での特定准教授の職を経て、2020年4月から未来産業技術研究所に着任しました。研究室は、奥村学教授と共同で運営しています。言語・対話を中心に、人間を理解するという認知科学的な視点と、人の役に立つ技術を作るという工学的な視点と、両方に興味のある方を歓迎します。

#### ● 関連する業績、プロジェクトなど

1. Kotaro Funakoshi, Mikio Nakano, Takenobu Tokunaga, Ryu Iida. "A Unified Probabilistic Approach to Referring Expressions", Proc. the SIGDIAL 2012 Conference, 2012.
2. Takaaki Sugiyama, Kotaro Funakoshi, Mikio Nakano, Kazunori Komatani. "Estimating Response Obligation in Multi-Party Human-Robot Dialogues", Proc. 15th IEEE-RAS International Conference on Humanoid Robots, 2015
3. 船越孝太郎・島崎秀昭・熊田孝恒・辻野広司. "協調的知能研究のためのパーソナルパートナーエージェントの検討", FIT2018 第17回情報科学技術フォーラム論文集, vol. 2, 2018
4. 中野幹夫・駒谷和範・船越孝太郎・中野有紀子. "対話システム", コロナ社, 2015.

## 情報通信の基礎研究

教授 松本 隆太郎

研究分野：量子情報理論、ネットワーク符号化、情報理論的セキュリティ

ホームページ: <http://www.rmatsumoto.org/research.html>



### ● 研究内容・目的

より高い効率を有する量子暗号プロトコルの構成

- (1) ネットワーク符号化によるコンピュータネットワークの高速化
- (2) ネットワーク符号化による通信デバイスの省電力化

### ● 研究テーマ

#### 1. 暗号の情報理論的な安全性

インターネットなどで現在よく使われている RSA などの暗号方式は、大きな整数の素因数分解などのいくつかの計算問題を短い時間で解く方法が知られていないことに安全性の根拠を置いている。このような安全性を計算量的安全性と呼ぶが、もし素因数分解などを高速に解く方法が発見されれば計算量的安全性にもとづく暗号方式は使用できなくなってしまう。一方、秘密にしたい情報と悪意を持つ第三者が持つ情報が統計的に独立であれば、悪意を持つ第三者がいかに強力な計算機を持っているとしても秘密にしたい情報を当てずっぽうに推測するよりも正確に知ることはできない。秘密にしたい情報の統計的独立性を保証することによって得られる安全性を情報理論的安全性と呼び、本研究室では情報理論的安全性を保証できる以下のような暗号方式の研究を行っている。

##### 1-1. 量子暗号（量子鍵配送（QKD）プロトコル）

量子暗号の中の代表的な方式である量子鍵配送（QKD）プロトコルは、情報理論的に安全な暗号方式でもある。QKD プロトコルの目的は Alice と Bob と呼ばれる正規ユーザーの間で Eve と呼ばれる盗聴者に知られないように乱数列を共有することである。共有乱数列は Alice から Bob に秘密裏に情報を伝えるために用いることができる。乱数列を共有するために、Alice は Bob に単一光子の偏光などの量子力学の性質が強く現れる物理媒体を送る。もし Eve がこの物理媒体を測定すると、量子力学の原理により測定された物理媒体の状態が変化してしまう。Alice と Bob は送受信状態の変化から Eve が得た情報量を推定し、送受信情報を適切に短くすることによって Eve が得た情報と統計的に独立な乱数列を生成する。送受信状態の変化の仕方を推定することを通信路推定と呼ぶ。本研究室では、通信路推定に従来は捨てられていたデータを用いるとより正確に通信路推定が可能になるため共有できる乱数の量が増加することを明らかにし（文献[1]）、提案した通信路推定法に合わせて物理媒体の送信方法を変えるとさらに共有できる乱数が増加する

ことを示した（文献[2]）。

## 1-2. 雑音を用いた乱数の共有

前述の量子鍵配送プロトコルの実現には今のところ高価なデバイスを用意する必要がある。情報理論的に安全な鍵共有を比較的安価に実現するために自然界に存在する雑音を利用した鍵共有法が Maurer によって提案されている。Maurer の方法では前述の Alice, Bob, Eve が共通の雑音源（天体や無線 LAN などなんでもよい）から信号を受信しているときに、Eve が盗聴することができる公開通信路を用いて Alice と Bob が対話することによって Eve に知られていない乱数を共有する。実際に受信する雑音は電波などの連続量であるが、Maurer の方法は雑音が離散的なデジタル情報である場合に対してしか検討が行われていなかった。そこで本研究室では文献 [3]において雑音源が連続量であるときに Eve に知られずに共有できる乱数の量を評価し、また連続的な雑音源を量子化したのちに従来の Maurer の方法を用いる場合にくらべて、より多くの乱数を共有できる方式を開発した。

## 2. ネットワーク符号化

従来のコンピュータネットワークでは情報の中継ノードでは、隣接したノードから受け取る情報を別のノードにそのまま転送することしか許されていなかった。しかし、中継ノードにおいて複数の隣接ノードから受け取った情報を加工してから転送することを許すと、通信速度や消費電力が向上することが近年明らかにされた。

例えば、右図のように、送信者が受信者 A と受信者 B に同一のデータを送信したいとする。中継ノードが受信情報をそのまま転送しなければいけない場合は、情報  $X_1$  と  $X_2$  の両方を受信者 A と B に届けることはできない。しかしながら、リンク e に送出する情報を  $X_1$  と  $X_2$  の和（正確には排他的論理和）とすることにより、送信者 A は  $X_1$  と  $X_1+X_2$  を受け取り、それらから送信情報である  $X_1$  と  $X_2$  を復元することができる。このように中継ノードに複数の隣接ノードからの情報を加工して転送することを許す方式をネットワーク符号化と呼ぶ。

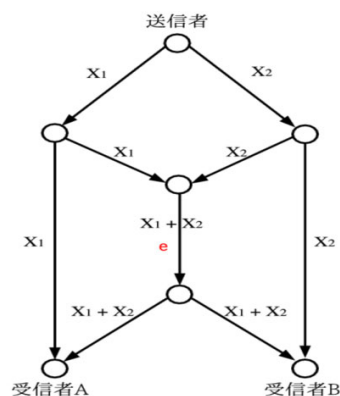

## ● 教員からのメッセージ

粘り強く取り組める論理的思考が好きな学生をお待ちしています。

## ● 関連する業績、プロジェクトなど

論文：

- [1] S. Watanabe, R. Matsumoto, and T. Uyematsu, "Tomography increases key rates of quantum-key-distribution protocols," *Physical Review A*, vol. 78, no. 4, p. 042316, October 2008.
  - [2] R. Matsumoto and S. Watanabe, "Narrow basis angle doubles secret key in the BB84 protocol," *Journal of Physics A: Mathematical and Theoretical*, to be published, April 2010.
  - [3] M. Naito, S. Watanabe, R. Matsumoto, T. Uyematsu, "Secret key agreement by soft-decision of signals in Gaussian Maurer's model," *IEICE Transactions on Fundamentals*, vol.E92-A, no.2, pp.525-534, February 2009.
- 受賞：電子情報通信学会論文賞（2001, 2008, 2011, 2014）、電子情報通信学会喜安善市賞(2008, 2014)、丹羽保次郎記念論文賞(2003)

## 高満足な情報ネットワーク基盤を目指して

准教授 宮田 純子

研究分野： 情報通信ネットワーク、情報セキュリティ

ホームページ: <https://sites.google.com/view/miyata-lab/>



### ● 研究内容・目的

<研究内容>

- インセンティブメカニズムも含めたモニタリングデータ管理とその制御
- 高速に処理する負荷分散コンピューティング
- まちデータの安全なデータ管理・攻撃検知

<目的>

上記の研究課題を多角的に行うことで、すべての人が満足できるスマートシティの実現を大きな目標としています。本研究室では、スマートシティの中でも、すべてのまちサービスをスマートフォンのアプリケーションのように利用できる City as a Service (CaaS) 実現のために必要な要素技術であるネットワーク基盤開発を行います。この大きな目的を達成させるためには、異分野との連携・国際化の観点も必要です。研究室では、異分野との連携・国際化も通じて、幅広い視野で問題を解決できる能力を身につけさせたいと思っています。

### ● 研究テーマ

- インセンティブメカニズムも含めたモニタリングデータ管理とその制御

2D・3D のまちのモニタリングデータを、まちの住民やまちのモニタリングドローンが取得していく場合、持続的にデータを取得するために、適切なインセンティブメカニズムが必要となります。本研究室では、協力ゲーム理論を用いて、取得点群の貢献度に応じたインセンティブメカニズムを提案しています。また、モニタリングデータをドローンから取得する際の、スループット特性が、そのシステムの性能に大きく影響することも加味し、ドローンの軌道誤りも考慮したトラヒックも推定する方式を、確率進化ゲーム理論を用いて解析しています。

まちの住民は、アクセスポイントに接続する際、電波環境のいい場所に自ら移動するなど、時にはシステムにとって協力ともいえる、行動をとることもあるかと思えます。これらの行動をネットワーク制御に組み込むことで、大幅にスループットが向上することもわかっており、研究室では、これらのユーザの振舞いも考慮したネットワーク制御も研究しています。

- 高速に処理する負荷分散コンピューティング

取得したモニタリングデータは、リアルタイムに更新が必要な経路情報など、アプリケーションによっては高速に処理し続ける必要があるものも存在します。高速にデータを処理するために、エッジコンピューティングを用いた負荷分散処理法も研究しています。待ち行列理論を用い



図 1. 研究概要

でモデル化し、クラウドに送るべき情報と、エッジで処理すべき情報を的確に判断することで高速処理を実現しています。これらの負荷分散アルゴリズムは、柏の葉にあるミリ波メッシュネットワークでの実機実験も行っています。

- まちデータの安全なデータ管理・攻撃検知

まちで取得したデータを安全に管理することで、例えば災害時には、重要な情報を的確に住民に周知することができるようになります。安全にデータを管理するために、ブロックチェーンを用いて重要情報を優先的に管理できる方式を、待ち行列理論で解析しています。また、疑似乱数系列を用いたステガノグラフィにおける埋め込み手法により、個人情報などの別データも、画像の見た目を損なわずに安全に埋め込むことが可能になります。

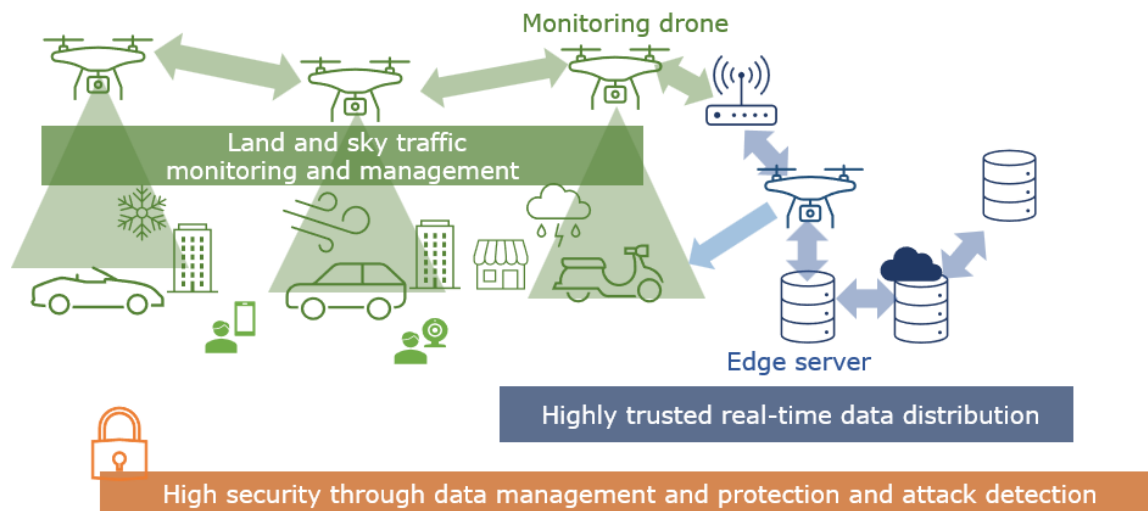
- 教員からのメッセージ

研究室のメンバーと日々議論しながら、進めていきます。研究は、初めてのことも多く、大変な作業となりますが、研究室のメンバーだけでなく、共同研究先の先生・研究者の方とも定期的に議論する場を設け、研究の方向性を見失わないようサポートしたいと思っています。

- 関連する業績、プロジェクトなど

<関連する業績>

- [1] Yu Kato, Jiquan Xie, Tutomu Murase, Sumiko Miyata, "AP Connection Method for Maximizing Throughput Considering Moving User and Degree of Interference Based on Potential Game," in IEEE Open Journal of the Communications Society, Mar. 2024 (IF 7.9).
- [2] Sumiko Miyata and Taichi Kojima, "Flow Admission Control for Users Considering Dissatisfactions with Selection Errors and Loss Using Stochastic Evolutionary Game and Queueing Theory," in IEEE Access, vol. 11, pp. 67339-67349, Jul. 2023.
- [3] Sumiko Miyata, "Detection of secret information in the processing of multimedia information," IET book Chap. 2 "Access Control and Security Monitoring of Multimedia Information Processing and Transmission", Dec. 2023.

<プロジェクト>

- [1] 大学発スタートアップ創出支援事業、2023年11月～2025年3月。
- [2] NICT Beyond5G 研究開発促進事業、2022年度～2024年度、City as a Service を支えるデジタルツインを持続可能な状態で自己成長させるエコシステム。

# AI コンピューティング アーキテクチャの研究

教授 本村 真人

研究分野：ディープラーニング/アニーリング等のプロセッサ

ホームページ：<http://www.artic.iir.titech.ac.jp>

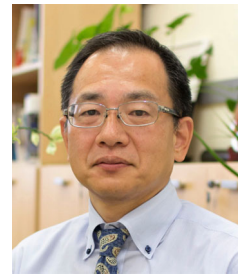

## ● 研究目的・内容

深層ニューラルネット(DNN)技術の勃興とともに、人工知能(AI)コンピューティングの分野が大きく進展しています。従来型のコンピューティングが「手続き型」であるのに対し、AI コンピューティングの分野は「構造型」であることを大きな特徴としています。その違いをアーキテクチャ(=処理方式)の革新に活かすことで、これまでよりも大幅にエネルギー効率や処理速度が高いコンピューティングシステムの実現が可能となります(図 1)。このような観点から世界中でアーキテクチャ変革の大規模競争が始まっており、我々はその中で独創的なアイデアで革新的なアーキテクチャを産み出す研究を続けています。

この領域の研究にはソフトウェアとハードウェアの間の接点を最適化する発想が重要です。この観点から、我々は「システムアウェアなハードウェア」というキーワードを標榜し、AI コンピューティング分野を広くカバーする共通アーキテクチャプラットフォームの確立を目指して研究しています(図 2)。

## ● 研究テーマ

### 1. DNN アクセラレータの研究

DNN を支える深層学習(ディープラーニング)の世界では、量子化、枝刈、強化学習、転移学習、人間の脳に学んだ新しい学習手法など、日進月歩でアルゴリズムの進化が続いています。その応用範囲も、データセンター内のビッグデータ処理だけではなく、車やスマートフォンなどの身の回りのリアルな機器のスマート化へと急速に広がりを見せており、DNN 処理の低電力化・高速化するアクセラレータの研究が求められています。

我々は、バイナリ DNN アルゴリズム(DNN の重み係数や活性化値を 2 値で表現)に一早く注目して LSI アーキテクチャの研究を進め、2017 年に世界初のバイナリ DNN 推論エンジン LSI を発表し、大きな注目を集めました(図 3)。またバイナリから対数量子化(2 のべき乗表現の重み係数/ニューロン値の指数を量子化)までカバーする 3 次元積層リコンフィギュラブル型 DNN 処理エンジンを 2018 年に世



図 1. AI コンピューティング時代の  
情報処理パラダイムの変革



これら広範囲のAIコンピューティング群を加速する  
アーキテクチャプラットフォームの研究を推進する

図 2. 研究コンセプト

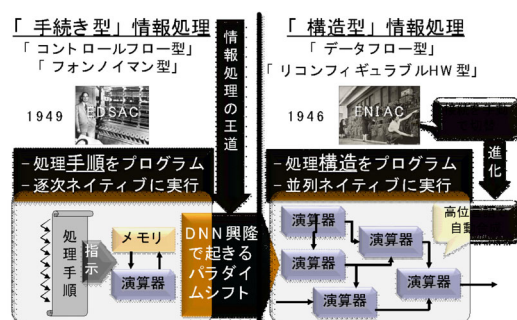
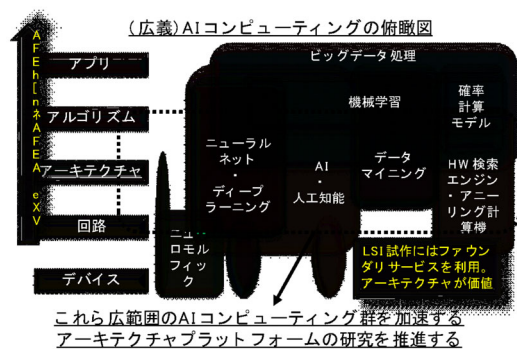
界で初めて発表し、いくつもの賞を受賞しました(図 4)。現在は、これらの成果をベースにして更に学習アルゴリズムとアーキテクチャの協創に踏み込んだ DNN アクセラレータの研究を続けています。

## 2. アニーリングマシンの研究

スマート化が進む社会においては、様々な制約が存在する中で、溢れ出るデータを活かして常に最適な判断や制御を続けていくことが求められます(交通、社会インフラ、農業、等)。このような問題は、数学的な枠組みとしては「組合せ最適化問題」として知られており、物理的な「エネルギー最小化原理」を活かしたアニーリング処理の考え方で解くことができることが知られています。いわゆる量子アニーリングマシンもその一つのアプローチですが、我々は DNN の学習プロセスとアニーリングによる求解プロセスの類似性に着目し、両者に共通に適用できる構造型のアーキテクチャプラットフォームとその LSI 実証の研究を進めています。

## 3. 動的再構成ハードウェア技術の研究

構造型の情報処理を支える基本技術が、「柔軟なハードウェア」を実現するための動的再構成技術です。この技術のパイオニアとして AI コンピューティング分野への応用展開と技術革新を進めています。

### ● 教員からのメッセージ

2018 年度まで北海道大学 大学院情報科学研究科でこの分野の活動を続けてきました。2019 年度からは科学技術創成研究院(すずかけ台)に「AI コンピューティング」研究ユニット(ArtIC)を新設し、同研究ユニットを共同運営する劉載勳准教授とともに、日本の中核研究拠点となることを目指して活動を広げています。新しい「構造」を考えるのが好きな人、「設計」が好きな人、ソフトとハードの両方をわかりたい人、情報処理の変革に自ら携わりたい人など、何かを創り出すことへの情熱を持った学生の皆さんを歓迎します。国家プロジェクトへの参画、企業共同研究、海外研究機関との協力等も積極的に行っており、一線級の国際会議で研究成果を発表する機会を提供できます。

### ● 関連する業績、プロジェクトなど

1. 研究活動全般の紹介(ArtIC ホームページ/研究活動)  
<http://www.artic.iir.titech.ac.jp/wp/research/>
2. 東工大ニュース: 組合せ最適化問題を高速に解く新しいアニーリングマシンを開発 (2020/02/18)  
<https://www.titech.ac.jp/news/2020/046309.html>
3. NEDO セミナー講演: 「AI コンピューティングがアーキテクチャにもたらすもの」(2018/10/31)  
<https://www.nedo.go.jp/content/100885737.pdf>

受賞 92 年 IEEE JSSC Best Paper Award、99 年 IPSJ 年間最優秀論文、11 年 IEICE 業績賞、18 年 ISSCC Silkroad Award(指導学生)、19 年 JSPS 育志賞(指導学生)、等



図 3. バイナリ DNN 推論チップ (2017 年)



図 4. 3次元積層・対数量子化 DNN チップ(2018 年)

# 情報通信ネットワークの制御技術

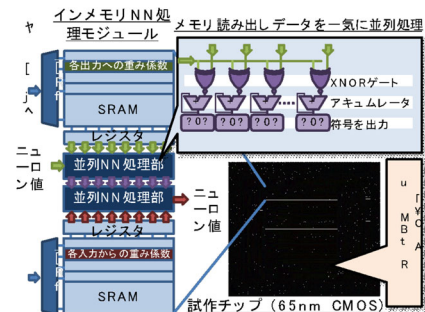
教授 山岡 克式 (やまおか かつのり)

研究分野：情報通信ネットワーク

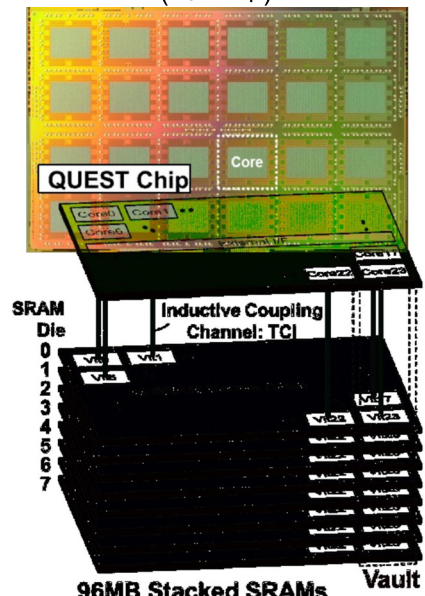
(インターネット、電話網、新世代ネットワーク)

ホームページ: <http://www.net.ict.e.titech.ac.jp>



## ● 研究内容・目的

- 様々な通信の混在する環境で通信品質を維持向上させる網制御方式に関する研究
  - コンテンツの効率的なユーザへの配送を実現する制御アルゴリズムに関する研究
  - リアルタイムストリームの通信品質向上を目的としたプロトコル中継処理に関する研究
- など、電話網やインターネット、次世代新世代ネットワークなど情報通信ネットワーク一般を対象として、ネットワーク制御技術、および通信用マルチメディア処理技術を、理論と実装の両面から研究しています。

現在から近未来にわたる様々な段階で通信網に生じるであろう問題の解決を目指して研究を行うとともに、それを通じて、社会で活躍していくうえで必要な様々な能力を学生に身につけさせるのが、山岡研究室の目的です。

## ● 研究テーマ

### 1. ホップ・バイ・ホップファイル配送システムにおける効率的なコンテンツ配送アルゴリズムの研究

キャッシュ技術を用いて負荷分散を行う方式として、ユーザ要求によりファイルをユーザに配送する際に、その配送経路上のノードのキャッシュにファイルの複製を保存する方式が、P2PではFreenetやWinny等、また、WebサーバプロキシシステムやCDNでは、トランスパ

アレントプロキシシステム、昨今ではCCNなど、多く実装、研究されている。この方式を用いたファイル配送システムを、本研究ではホップ・バイ・ホップファイル配送システムと定義する。

このシステムにおいて、ユーザの満足度を向上するためには、ファイル型のコンテンツは全データの取得が完了して初めて実行処理が可能のため、ユーザがリクエストを送信してから、全データを受信するまでの時間であるサービス時間の平均値を小さくする必要がある。また、リクエストが殺到するノードの上りリンクはボトルネックリンクとなる。本研究では、ボトルネックとなるOne-linkに着目し、サービス時間の平均値を低減することを目的とする。

本研究では、リクエスト数/ファイル長が降順にファイルを送信した場合に、次のリクエスト

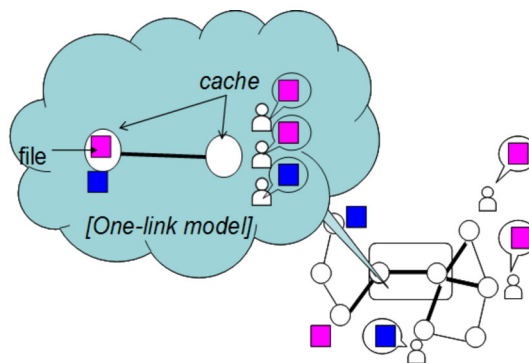

到着までの間の局所最適解を得るという定理を発見し、正しいことを証明し、これをもとに、ホップ・バイ・ホップファイル配送システム特有の性質を考慮したスケジューリング方式を提案し、最適解に極めて近い性能を出すことに成功した。

## 2. ユーザ間対等に基づく全ユーザ満足度向上を目標とした多元トラヒック受付制御方式に関する研究

受付制御方式は、従来、資源の帯域利用

効率向上が主目的となっていたが、帯域が通信の価値をそのまま表すとは限らない昨今では、従来方式を用いると、個々のユーザに対して大きな不満を生じさせる問題が生じる。本研究では、このユーザ満足度に着目し、網が現在おかれている状況を考慮しながら、全ユーザ満足度の向上を目的とした新しい受付制御方式を提案する。

本研究では基礎検討として、異なる要求帯域（広帯域フローと狭帯域フロー二種類に限定）に対し、収容時に同じ満足度を得る（対等）と仮定し、この考えの基、全ユーザ満足度を向上させるために、網内へのトータルで呼損となる確率（トータル呼損率）を最小にする新しい受付制御方式を提案した。この受付制御方式では、新規フロー到着時に、その時点での収容済み帯域が、制御パラメータである閾値より大きい場合、到着フローが広帯域フローの場合に呼損として取り扱うことで、トータル呼損を低減するため、適切な閾値設定が必要となる。

そこで、待ち行列理論 M1M2/M1M2/S/S 即時システムによるモデル化から理論式を立式し、数値計算により最適な閾値を導出し、その最適閾値を利用することにより、提案手法を用いない場合のトータル呼損率（ $r_{non}$ ）より大幅な減少、かつトータル呼損の最小化を実現した。

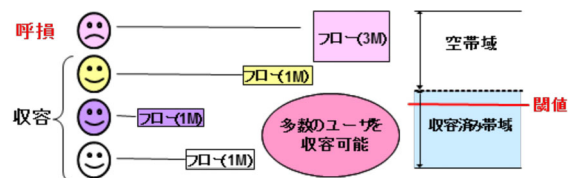

## ● 教員からのメッセージ

学生の自主性を重んじる指導方針で、研究活動を通じて、物事の本質を見抜く洞察力と論理的思考力、計画性、コミュニケーション能力、さらにはマネジメント能力を、学生に身につけさせます。決して楽な研究室ではないと思いますが、力を付けたい学生さんをお待ちしています。

当研究室を志望する学生は、必ず事前に研究室見学に来ることを、強くお勧めします。

## ● 関連する業績、プロジェクトなど

論文：“Local Optimal File Delivery Scheduling in a Hop by Hop File Delivery System on a One Link Model”, Hiromi Tsurumi, Takamichi Miyata, Katsunori Yamaoka, Yoshinori Sakai, IEICE Transactions on Communications, Vol.E92-B, No.1, pp.34-45 (2009)

“Single-Fiber Access/Metro WDM Ring Architecture for Asymmetric Traffic Applications in Next Generation Networks”, Mitsumasa Okada, Katsunori Yamaoka, Yoshinori Sakai, IEEE/OSA Journal of Lightwave Technology, Vol. 27, No.9, pp. 1181-1196 (2009)

“Optimal Threshold Configuration Methods for Flow Admission Control with Cooperative Users”, Sumiko Miyata, Katsunori Yamaoka, Hirotsugu Kinoshita, IEICE Transactions on Communications, Vol. E97-B, No. 12, pp. 2706-2719 (2014) など査読付き論文約 50 件

著書:デジタル情報流通システム, 東京電機大学出版会 (2005)

受賞: 情報ネットワーク研究賞(2020), 情報ネットワーク研究賞(2016), 電子情報通信学会論文賞(2014), 情報ネットワーク研究賞(2011), IEEE CQR2009 Best Paper Award(2009), 国際コミュニケーション基金優秀研究賞(2007), 東工大挑戦的研究賞(2006), など



# 光技術と画像処理の融合

Optical Imaging & Display Group

教授 山口 雅浩

研究分野：光工学、画像工学、ホログラフィー、分光画像

ホームページ: <http://www-oid.ip.titech.ac.jp>

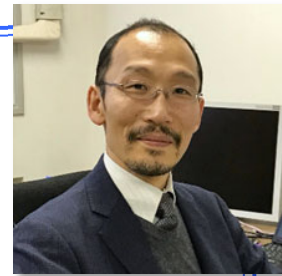

## ● 研究内容・目的

光と画像処理技術を融合した新しい情報システムの実現を目指して、分光イメージング、色再現、多原色ディスプレイ、医用画像、3次元画像、ホログラフィーなどの研究を行っています。また、医療など世の中に貢献する応用技術の研究も積極的に行っています。

「ライフエンジニアリングコース」と「情報通信コース」を担当しています。

## ● 研究テーマ

### 1. 実物の色や質感をリアリティー高く再現する： 分光イメージングとディスプレイ

従来の映像システムでは、ディスプレイ上に表示される映像は、実物とは異なる色になってしまいます。本研究では、実物の色や質感を忠実に、リアリティー高く再現する映像システムを実現することを目的として、RGB 3原色だけではなく、「マルチスペクトル」「多原色」に基づく映像技術の開発を行っています。

#### 【研究テーマの例】

- ◆ 効率的な分光画像入力技術の開発
- ◆ 高質感映像ディスプレイの視覚的評価
- ◆ 分光画像解析の応用技術

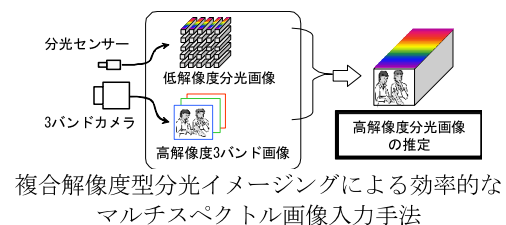

### 2. ハイパースペクトル画像復元技術

分光画像は色再現だけでなくリモートセンシングや農業・医療など様々な目的に利用されています。ハイパースペクトル画像（HS 画像）はマルチスペクトルよりもさらに高解像度な波長情報を持ち、人間の目には見えない物質特有の波長情報を可視化することができます。本研究では、数理モデルに基づき劣化やノイズの含まれた観測画像から高精度・高解像度なHS画像を復元する研究を行っています。

#### 【研究テーマの例】

- ◆ HS画像の構造を考慮した復元手法の構築
- ◆ ワンショットHSイメージング

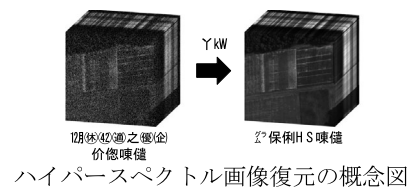

### 3. 「定量的病理診断」のための画像解析技術

病理診断は、病変部の組織を顕微鏡で観察して良性／悪性の判定や疾患の種類・悪性度等を判定するもので、がん等の治療方針を決めるにあたって重要な役割を果たします。本研究では、「デジタルスライド」技術に基づいて得られるデジタル病理画像に対して深層学習等のパターン解析・画像認識技術を適用し、定量的・高精度な病理診断の実現を目指しています。

【研究テーマの例】

- ◆ 深層学習を用いた細胞や組織構造などの画像パターン認識技術
- ◆ 画像解析による診断に有用な指標の算出
- ◆ 画像解析・認識における色や画質のばらつきの補正

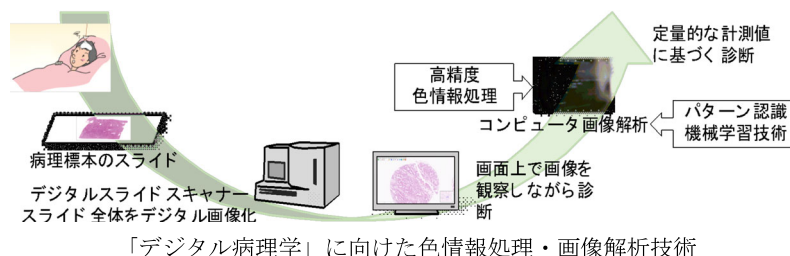

4. ホログラフィーによる立体像表示技術・ユーザインタフェース技術

ホログラフィーは、光の干渉と回折の現象を利用して光を波動として記録・再生する技術で、高精度な計測や光学デバイス、セキュリティー印刷等に利用されています。波動として光を再現することで、あたかも実物体があるかのように立体像を表示できます。ここでは、デジタルの三次元画像データから超高品質な立体像のディスプレイを行う技術、ホログラム光学素子をヒューマンインタフェースの高度化に応用する試み等の研究を進めています。

【研究テーマの例】

- ◆ 光線と波面の相互変換に基づく高品質ホログラム計算技術
- ◆ 超高密度ライトフィールド入力・処理・表示技術
- ◆ 「立体像に触る」ユーザインタフェース
- ◆ ホログラム光学素子を用いた「コンピューテーショナル透明カメラ」



計算機合成ホログラム

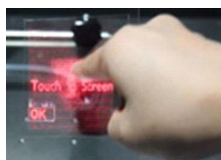

「立体像に触る」ユーザインタフェース

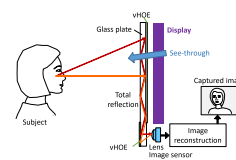

透明スクリーンカメラ

5. コンピューテーショナルイメージングによるレンズレスカメラ技術

コンピューテーショナルイメージングはレンズの結像作用を計算に置き換えるイメージング技術で、カメラの物理的性能限界を打破するアプローチとして注目されています。

【研究テーマの例】

- ◆ 深層学習を応用したレンズレスイメージング

● 教員からのメッセージ

実際にシステムを作り上げて目に見える形にすることを目標にしています。インパクトのあるデモンストレーションによって新たな技術を社会にアピールしましょう。

質問等は電子メール：[yamaguchi.m.aa@m.titech.ac.jp](mailto:yamaguchi.m.aa@m.titech.ac.jp) お願いします。

● 関連する業績、プロジェクトなど

1. M. Yamaguchi, "Full-Parallax Holographic Light-Field 3-D Displays and Interactive 3-D Touch," Proceedings of the IEEE, Vol. 105, 5, pp. 947-959, (2017).
2. CIE 223:2017, "Multispectral Image Formats," International Commission on Illumination, 2017. See <http://www.multispectral.org>

# 信号処理・最適化・逆問題のための 数理表現モデルとアルゴリズム

教授 山田 功

研究分野：信号処理，逆問題，最適化，機械学習

ホームページ: <http://www.sp.ict.e.titech.ac.jp/>



## ● 研究内容・目的

- (1) 信号処理を中心としたデータサイエンスのためのアルゴリズムの創造と体系化
- (2) 不動点理論や計算機代数に基づく情報表現法と最適化アルゴリズムの開発と応用

## ● 研究テーマ

### 1. 情報の革新的数理表現と最適化数理の融合による次世代信号処理アルゴリズムの創造

Gauss の「最小二乗推定」と Fourier の「直交関数展開」を源流に持つ現代の信号処理は、長年「(線形)部分空間を用いた情報表現」と「直交射影定理(ヒルベルト空間に拡張されたピタゴラスの定理)」を拠り所として発展してきました。私達は「部分空間で表現できない情報の精密表現を可能にする革新的数理」と「強力な最適化数理」の大胆な融合によって、飛躍的に優れた信号処理アルゴリズムを実現することを目標に研究を進めています。以下の紹介事例以外にも「超複素テンソルの低ランク近似表現法」, 「Stiefel 多様体の適応 Cayley パラメータ表現法」, 「非平滑非凸可変平滑化法」, 「DC 最適化によるスパース正則化モデル」等、斬新な信号処理アルゴリズムを創造しています。

### 2. 非拡大写像の不動点集合上の凸最適化問題を解決するアルゴリズムとその応用

凸解析学や不動点理論の目覚ましい進化のおかげで、「信号処理や機械学習や逆問題の分野で効果的に活用できていなかった重要な情報」の多くが、「ヒルベルト空間に定義された非拡大写像の不動点集合」によって統一表現できることが解ってきました。本研究室で誕生した「ハイブリッド最急降下法」は、世界で初めて「(準)非拡大写像の不動点集合上の凸最適化問題」の解決に成功したアルゴリズムであり、長年解決不可能と信じられてきた「階層構造を持つ凸最適化問題・非協力ゲーム

理論の階層型均衡問題」の解法にも直結するため、工学と数学の垣根を超えて無限の応用を持つ必殺技になっています(図1)。

更に本研究室ではハイブリッド最急降下法のアイデアの時変拡張[適応射影劣勾配法(APSM)]により、「凸関数列の漸近的最小化問題」も解決しています。APSM はオンライン機械学習、無線通信等に広く応用されています(2015年 IEEE Signal Processing Magazine 最優秀論文賞[1件/年]受賞)。

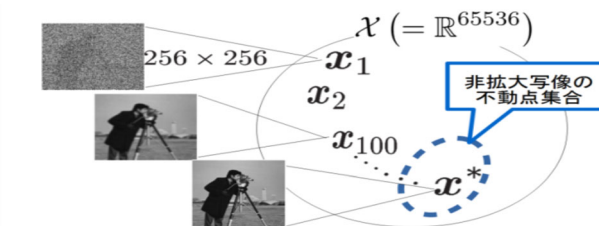

$$x_{n+1} = T(x_n) - \lambda_n \nabla \Theta(T(x_n)) \quad (\text{ハイブリッド最急降下法})$$

図1. 非拡大写像の無限個の不動点から最適な選択を実現

### 3. スパース性活用のための非凸正則化項付き最小2乗推定モデルと最適化アルゴリズム

信号処理や機械学習の領域に現れる多くのパラメータ推定問題では、活用できる先験情報を「ベクトルのスパース性」や「行列の低ランク性」の言葉に翻訳し、推定問題を「正則化項付き最小2乗推定モデル」に帰着させる方針が標準戦略となっています。素直に考えれば、正則化項として離散値関数( $\ell_0$  擬似ノルムや行列ランク)を採用したくなりますが、最適化問題が NP 困難化するのを避けるため、離散値関数の最良近似凸関数( $\ell_1$  ノルムや核ノルム)が代用されてきました(例: Lasso モデル)。私達は離散値関数と最良近似凸関数の間をパラメトリックに繋ぐ特別な非凸正則化関数のク

ラス(LiGME 正則化関数)と LiGME 型最小 2 乗推定モデル及びその制約付き一般化モデル (wLiGME)の全体凸性条件を解明し、大域的最適化アルゴリズムを実現しています。更に、代表的な Scaled GMC モデルに対しては、Least Angle Regression 型解法の実現にも成功しています。

#### ●教員からのメッセージ

「工学は数学の楽園である」はダ・ヴィンチの言ですが、信号処理はその最たる例かもしれません。自由な発想で普遍的価値の創造に挑戦しましょう(<https://www.libra.titech.ac.jp/about/interview>)。

#### ●関連する業績、プロジェクトなど

1. I. Yamada, "The hybrid steepest descent method for the variational inequality problem over the intersection of fixed point sets of nonexpansive mappings," In: D. Butnariu et al. eds., *Inherently Parallel Alg. in Feasibility and Optimization and Their Applications*, pp. 473–504. Elsevier, 2001.
2. I. Yamada, M. Yamagishi, "Hierarchical convex optimization by the hybrid steepest descent method with proximal splitting operators—Enhancements of SVM and Lasso," In: H.H.Bauschke et al. eds., *Splitting Algorithm, Modern Operator Theory and Applications*, pp.413-489, Springer, 2019.
3. M. Yamagishi, I. Yamada, "Nonexpansiveness of Linearized Augmented Lagrangian operator for hierarchical convex optimization," *Inverse Problems*, 33(4), 044003 (35pp), 2017.
4. P. L. Combettes, I. Yamada, "Compositions and convex combinations of averaged nonexpansive operators," *Journal of Mathematical Analysis and Applications*, 425 (1), pp.55-70, 2015.
5. S. Gandy, B. Recht, I. Yamada, "Tensor completion and low-n-rank tensor recovery via convex optimization," *Inverse Problems*, 27(2), 025010 (19pp), 2011.
6. S. Theodoridis, K. Slavakis, I. Yamada, "Adaptive learning in a world of projections: a unifying framework for linear and nonlinear classification and regression tasks," *IEEE Signal Processing Magazine*, 21(1), pp.97-123, 2011.
7. D. Kitahara, I. Yamada, "Algebraic phase unwrapping based on two-dimensional spline smoothing over triangles," *IEEE Trans. Signal Process.*, 64(8), pp.2103-2118, 2016.
8. H. Kuroda, M. Yamagishi, I. Yamada, "Exploiting sparsity in tight-dimensional spaces for piecewise continuous signal recovery," *IEEE Trans. Signal Process.*, 66(24), pp.6363-6376, 2018.
9. T. Mizoguchi, I. Yamada, "Hypercomplex tensor completion via convex optimization," *IEEE Trans. Signal Process.*, 67(15), pp.4078-4092, 2019.
10. J. Abe, M. Yamagishi, I. Yamada, "Linearly involved generalized Moreau enhanced models and their proximal splitting algorithm under overall convexity condition," *Inverse Problems*, (36pp), 2020.
11. R. Akema, M. Yamagishi, I. Yamada, "Approximate simultaneous diagonalization of matrices via structured low-rank approximation," *IEICE Transactions on Fundamentals*, E104-A (4), 2021.
12. K. Kume, I. Yamada, "Generalized left-localized Cayley parametrization for optimization with orthogonality constraints," *Optimization*, pp.1-47, 2022.
13. Y. Chen, M. Yamagishi, I. Yamada, "A unified design of generalized Moreau enhancement matrix for sparsity aware LiGME models," *IEICE Transactions on Fundamentals*, 106A(8), 2023.
14. Y. Zhang, I. Yamada, "A unified framework for solving a general class of nonconvexly regularized convex models," *IEEE Trans. Signal Process.*, 71, pp. 3518-3533, 2023.
15. K. Kume, I. Yamada, "A proximal variable smoothing for nonsmooth minimization involving weakly convex composite with MIMO application," *IEEE ICASSP 2025*.
16. K. Yazawa, K. Kume, I. Yamada, "Variable smoothing algorithm for inner-loop-free DC composite optimizations," *EUSIPCO 2025*.
17. Y. Zhang, I. Yamada, "Piecewise linearity of min-norm solution map of a nonconvexly regularized convex sparse model," *IEEE Trans. Information Theory*, 71(11), pp.8840-8870, 2025.
18. S. Matsuo, K.Kume, I.Yamada, "Hierarchical variational inequality problem for noncooperative game-theoretic selection of generalized Nash equilibrium," *J. Optimization Theory Appl.*, 2026.
19. K. Kume, I. Yamada, "Minimization of nonsmooth weakly convex function over prox-regular set for robust low-rank matrix recovery," *IEEE ICASSP 2026*.
20. W.Yata, K.Kume, I. Yamada, "A widely applicable LiGME model for inverse problems beyond Gaussian noise environment," (submitted for publication), 2026.

著書：工学のための関数解析(2009)/受賞：ドコモ・モバイルサイエンス賞[基礎科学部門] (2005), 電子情報通信学会[論文賞(7回)・業績賞(2009)・フェロー(2015)], *IEEE Signal Process. Magazine Best Paper Award* (2015), *IEEE Fellow* (2015), 文科大臣表彰科学技術賞[研究部門](2016)等/その他：IEICE Trans. Fundamentals 編集委員長(2013-2015), 2022 IEEE Signal Processing Society Award Board, *IEEE Trans. Signal Process.*, *Numerical Functional Analysis and Optimization* 等, 国際学術誌の Editorial Board を歴任。

## 脳活動情報の解読による脳機能解明とシステム開発

教授 吉村 奈津江

研究分野：脳情報デコーディング、ブレイン・マシン・インタフェース

ホームページ: <http://www.cns.pi.titech.ac.jp/>



### ● 研究内容・目的

近年、脳波や機能的核磁気共鳴画像法（fMRI）など、脳を傷つけることのない非侵襲的な脳活動信号計測技術が大きく進歩しています(図1)。それに伴い、脳機能を調べるために動物ではなく人間の脳を直接計測することができるようになり、更にコンピューターの処理能力向上に伴い、大量の脳活動データから脳情報を解読できるようになりつつあります。吉村研究室では、これらの非侵襲的脳活動計測手法と機械学習や深層学習などの信号処理技術を用いて運動や言語、感情などに関する脳活動情報を解読することでそれらにまつわる脳機能を解明し、解読した情報を元に人に役立つシステムの開発を目指しています。



図1. 脳波実験（左）とfMRI実験（右）の様子

### ● 研究テーマ

#### 1. ブレイン・マシン・インタフェース

ブレイン・マシン・インタフェース(BMI)またはブレイン・コンピュータ・インタフェース(BCI)とは、手足を使わず頭で考えるだけで機械やコンピューターを動かすことができるシステムのことです。この研究は、事故や疾患など手足の運動が困難となった方を対象としたリハビリテーションや生活に役立つシステムはもちろんのこと、一般のユーザーに対しても便利なシステムとして近年注目されています。これまで様々なBMI/BCIが発表されている中で、吉村研究室では現在、主に“運動”、“言語”、“感情”の3つを対象にし、人間の意思を読み取ろうとしています。例えば運動に関するBMI/BCIでは、一般に運動しようという意思を読み取る手法が多く発表されているのに対して、本研究室では、運動の際に脳から筋肉に伝えられた電気信号(筋電信号)を直接再現することを試んでいます。

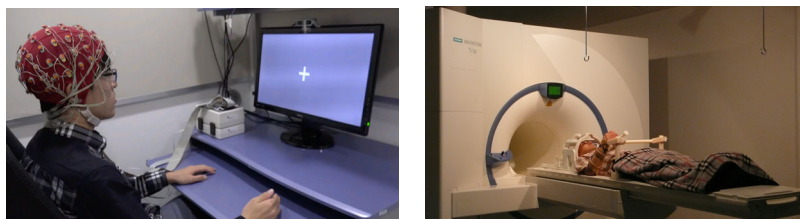

図2. 手首のロボットスーツを実測（左）および推定（右）した筋電信号で動かした例

これが実現すれば、筋電信号を使って体の動きをアシストするような既存のロボットスーツにBMI/BCIを適用できるという利点があります(図2)。

また、言語に関する情報は運動よりも様々な脳活動が関連するために解読が難しいですが、聞いた音声やその後思い出した音声を脳波から音声データとして復元する可能性も示しています。これは、その人にどのように聞こえているか、どのような音を考えているか、を再現できるBCIとして利用できる可能性があります。

## 2. 脳情報解読による脳機能解明

人間の脳内における脳活動に伴う電気信号を捉える脳波は時間分解能が高く、脳活動に伴う血流の変化を捉えるfMRIは空間分解能が高い、という特徴があります。それぞれの特色を活かし、これまで解読できなかったような詳細な情報の解読を運動や言語を対象として試んでいます。これらの手法は脳全体の信号を計測できるため、どのように脳内の領域が相互に関連しながら活動しているのかをネットワーク解析を用いて調べることができます。機械学習や深層学習は計算による結果ですが、これまでの研究で生理学的な妥当性も示唆される知見も得られています(図3)。また近年の仮想現実(VR)技術の発展に伴い、現実世界では実現できない環境を構築し、脳波との同時計測でそのような環境に適応する際の脳内の変化も見られるようになっていきます(図4)。これらの技術や知見は、脳機能解明にもつながるだけでなく、BMIの制御アルゴリズムに組み込むことで、より精度の高いBMI構築が期待できます。



図3. 筋肉運動に寄与度の高い領域(赤)と運動方向に寄与度の高い領域(緑)



図4. 脳波とVRヘッドマウントディスプレイとの同時計測

### ● 教員からのメッセージ

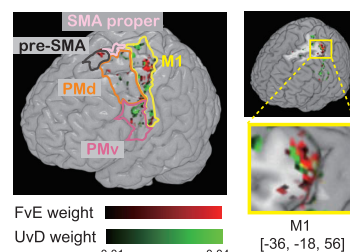
脳の情報を非侵襲的にどこまで解読できるかに挑戦し、そしてその成果を人に役立つシステムとして形にしていくことにやりがいを感じる学生さんが来てくれることを期待しています。研究内容が近い小池研究室と共に研究室を運営している他、国内外のラボとの共同研究も多いため、自ら進んで積極的に学ぶ姿勢を身につけて欲しいと思っています。脳研究は歴史が浅く現在急速に発展している領域で、世界中で日々新たな発見がされています。共に学び、発見していきましょう。

### ● 関連する業績、プロジェクトなど

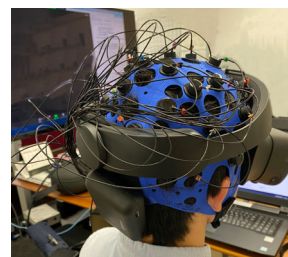
1. Akashi W. et al., Vowel sound synthesis from electroencephalography during listening and recalling, *Advanced Intelligent Systems*, 2000164, pp. 1-9, (2021).
2. Yoshimura N., et al., Decoding finger movement in humans using synergy of EEG cortical current signals, *Scientific Reports*, 7:11382, pp. 1-11 (2017).
3. Yoshimura N., et al., Reconstruction of flexor and extensor muscle activities from electro-encephalography cortical currents, *Neuroimage*, 59, pp. 1324-1337 (2012).

## 実世界の把握・保存・拡張

准教授 渡辺 義浩

研究分野：コンピュータビジョン, 拡張現実, デジタルアーカイブ, インタラクション

ホームページ：<http://www.vision.ict.e.titech.ac.jp/>



### ● 研究目的・内容

人間とコンピュータ、現実と仮想、現在と過去。本来ならば共存しないはずのものをテクノロジーでつなぎ、新しい実世界を再構築する。さらに先進的なテクノロジーが実世界に溶け込むグランドデザインを明らかにする。この構想の下、我々は「ビジョン（視覚）」と「スピード（速度）」を軸に、応用・原理・デバイスの設計を同時並行的に行い、最適なシステムを生み出す実践的な研究を行っています。

具体的には、実世界を瞬時に把握するビジョン技術、実世界と非現実を融合してリアリティを拡張する技術、実世界を完全に保存するアーカイブ技術の3つのテーマを進めています。

### ● 研究テーマ

#### 1. 知的情報処理と計測技術を融合する高速実世界センシング

秒間 1,000 回の速度で実世界情報を捉えるビジョン技術の実現に取り組みます。具体的には、運動・変形する物体の形状・運動・質感を人間の眼を超えるスピードと精度で捉える技術の実現を目指します。本技術は、ロボティクス、自動車、ユーザインタフェース、検査、エンターテインメントの各種分野を劇的に変える力があると期待できます。デバイス技術を駆使することで 1 枚の画像にい



高速 3次元センシング

かに情報を埋め込めるか。計測技術と情報技術の融合によっていかに瞬時に情報を復元できるか。これらの構想のもと、対象がダイナミックに変化するハードな実環境で真に動作する高速実世界センシングを構築します。

#### 2. 超高速プロジェクトの進化と実世界拡張

現実とはなにして、非現実との境界はどこにあるのでしょうか。現実と非現実を眼の前で融合し、新しく自然なリアリティを作り出すことはできるのでしょうか。本テーマは、この問いの答えを見つけるための研究です。そのための鍵は光です。視覚による認識が、光/モノ/ダイナミクス

/知覚の4者の相互作用からなると考えたとき、その根源たる光を操作すれば、人間が見る実世界を大きく変化させることができると考えられます。この構想の下、光を人間の知覚限界を超えた領域で操り、実世界を拡張する研究に取り組みます。具体的には、高速なビジョン技術によって実世界を捉え、そこに調和する非現実を高速プロジェクタによって再現する技術の実現にチャレンジします。

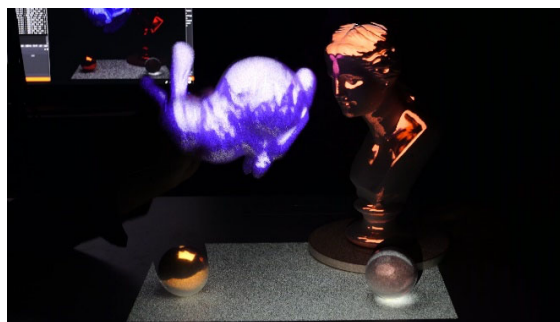

ダイナミックプロジェクションマッピング

### 3. 実世界のダイナミックデジタルアーカイブ

大規模な天災被害を背景として、失われるリスクが再評価され、デジタルアーカイブが重要視されています。現在求められているのは、実世界の全てを、将来に再生可能なレベルで電子化するパラダイムへのシフトです。そのためには、超高速なデジタルアーカイブ技術を日常生活に実装することが必要です。本テーマでは、高速実世界センシングをベースに、動いているものをそのまま止めずに電子化するというシンプルかつ強力な「ダイナミックデジタルアーカイブ」の実現に着手します。

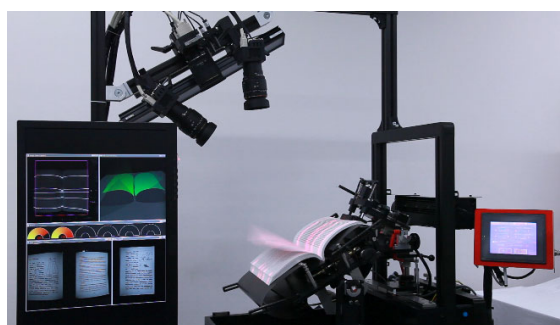

高速書籍電子化システム

具体的には、数十年以上を要すると見積もられている世界中の膨大な数の美術品、工芸品、書籍のデジタルアーカイブの作業を短縮するとともに、生き物を含む運動体もアーカイブの対象として広げることチャレンジします。

#### ● 教員からのメッセージ

いままで見たことのないテクノロジーを、シンプルなアイデアと、パワフルなハード・ソフトで実現し、世界を驚かせる研究をぜひ一緒にやりましょう。

#### ● 関連する業績、プロジェクトなど

1. Takashi Nomoto, Wanlong Li, Hao-Lun Peng, and Yoshihiro Watanabe: Dynamic Multi-projection Mapping Based on Parallel Intensity Control, IEEE Transactions on Visualization and Computer Graphics, Vol. 28, No. 5, pp. 2125-2134 (2022)
2. Soran Nakagawa and Yoshihiro Watanabe: High-Frame-Rate Projection with Thousands of Frames Per Second Based on the Multi-Bit Superimposition Method, IEEE International Symposium on Mixed and Augmented Reality (ISMAR), 2023.
3. Masahiko Yasui, Ryota Iwataki, Masatoshi Ishikawa, and Yoshihiro Watanabe: Projection Mapping with a Brightly Lit Surrounding Using a Mixed Light Field Approach, IEEE Transactions on Visualization and Computer Graphics (IEEE VR 2024), Vol.30, No.5 (2024)
4. Hao-Lun Peng, Kengo Sato, Soran Nakagawa, Yoshihiro Watanabe: Perceptually-Aligned Dynamic Facial Projection Mapping by High-Speed Face-Tracking Method and Lens-Shift Co-Axial Setup, IEEE Transactions on Visualization and Computer Graphics, DOI: 10.1109/TVCG.2025.3527203 (2025)

## 卒業生紹介（教員旧所属専攻修士を含む）

永沢 槇子 NAGASAWA, Makiko

就職先 NHK

2012年度 修士課程修了



修士課程では、研究、留学、課外活動と充実した学生生活を送ることができました。幅広い分野にわたる講義や国際学会を含めた学会での研究発表などを通して、専門分野とその周辺領域の知識の習得に加えて、問題を設定してその解決に取り組むプロセスの経験や自分の考えをアウトプットする訓練を積むことができたと思います。また私は

修士1年の冬から1年間、大学の制度を利用してオーストラリアのメルボルン大学へ交換留学に行きました。修士課程で留学することで、自分の軸を持った上で海外の文化に触れることができ、学問の面でもそれ以外の面でも、多面的な視野で物事を見られるようになったと感じています。他にも課外活動として、Robogals Tokyo という学生団体に所属していました。他の専攻・学年の学生や地域・企業の方とのつながりができ、様々な刺激が得られる機会となりました。大学院生活を楽しみ、その中で成長していきたいという方にとって、それを実現できる環境が整っていると思います。

涌波 光喜 WAKUNAMI, Kouki

就職先 独立行政法人  
情報通信研究機構

2012年度 博士課程修了

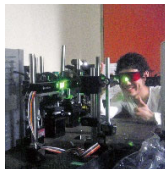

私の5年間の研究生生活は“楽しかった”の一言につきま。スターウォーズに出てくるような立体像表示技術を自分の手で実現したいと思い、電子ホログラフィを研究するために本専攻の山口教授の門を叩きました。入学後は先生のご指導のもと、スムーズに研究をスタートさせることができ、それからは結果を出しては国内外の学会で発表した

り学術雑誌への論文を執筆したりと忙しくも非常に充実した5年間でした。博士課程在学時には米国の大学に留学することもでき、またこれまでの研究成果が評価され、日本光学会より奨励賞を頂くことも出来ました。現在も外部の研究所で引き続き電子ホログラフィの実現に向けた研究に取り組んでいます。研究に対する熱意があれば、本専攻にはそれを強力にサポートして下さる著名な先生方が揃っています。すずかけ台から世界へ自分の研究を発信する環境も整っています。最先端の研究に没頭したい、次世代の技術を自分の手で創り出したいという方はぜひ本専攻への入学を考えてみて下さい。

郭 新華 GUO, Xinhua

就職先 Wuhan University of  
Technology, China

2014年度卒 博士課程修了

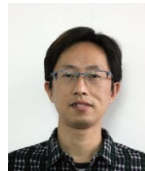

My research topic was acoustic imaging, which was quite different with my study in master period. In the beginning, it was a little tough. Prof. Nakamura gave me a lot of advice and I began to learn by myself. With the help of Prof. Nakamura and the labmates, everything was on the right track soon. I spent three years in this lab and the days were busy and meaningful.

I learnt a lot on how to do research on the lab's research seminar and got very well with my labmates, they helped me a lot. Also, I got the chance to present my research in domestic and international conferences and received my PHD degree smoothly. Besides study, we also had wonderful lab activities, such as sports, camp and lab travel, which helped us to know each other more and gave us a lot of fun.

As an international student, I feel so lucky to be able to study in Nakamura-Tabaru Lab and will lead the students here in my current career following Prof. Nakamura's spirit: caring for students, being responsible for their study and letting students grow by themselves.

博多屋 涼 HAKATAYA, Ryo

就職先 株式会社野村総合研究所

2015年度卒 修士課程修了



私は学部時代から3年間、雑音が混在する音声から聴きたい音声のみを取り出す「音源分離」の研究を行いました。音声の研究を選んだのは「音楽」や「声優」が好きだからという安直な理由だったため、勉強と発見の日々でした。学生とはいえ年齢的には既に社会人ですから、自分の研究は自分の手で進めなければいけません。計画を立て、

実験し、考察を行い、修正する。このPDCAサイクルを繰り返す中で、先生方の温かいご指導もあり少しずつですが自らの成長を感じました。

ところで、大学院生の本分はもちろん研究です。この3年間、成果を出すため自らの研究に全力を注ぎました。しかし同時に、私は修士まで塾講師のアルバイトを続けました。また、趣味のライブ鑑賞にも月に3、4回は足を運びました。これらの活動で得た経験も私にとっては研究生生活で得たものと同じくらい大切です。繰り返しますが大学院生は既に社会人としての一歩を踏み出しています。限られた時間をどのように使うのか。自らの責任でよく考え、悔いのない大学院生活を過ごしてください。

## 森谷 崇史 MORIYA, Takafumi

**就職先** 日本電信電話株式会社  
(NTT 研究所)

2015 年度 修士課程修了

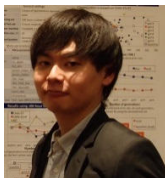

私はスマートフォンの音声検索システムやテレビのリアルタイムにおける字幕放送をみて、「どのように機械が人の話す言葉を理解し、検索・字幕化しているのだろうか?」と思ったのが研究をしたいと思うようになるきっかけでした。私が所属した篠崎研究室ではこれらの技術の主要素である音声認識において、雑音下で目標となる音声のみを

抽出する音源分離、入力音声がどんな文字かを推測する音響モデル、単語の並びを推測する言語モデルについての研究を行っています。私自身は高精度な認識処理を実現するために音響モデルのパラメータを人手によらず自動で最適化を行うための研究をしていました。この研究に関して修士課程では5度の発表を行いました。なかでも国際会議に参加したことは様々な面で今後研究者として何が必要かを考えさせられ非常に良い経験となりました。他大学から来て音声工学の知識がなかった私がここまで成果を出せたのも自分の熱意に終始応えていただいた先生、共同研究者の皆様及び研究室メンバーの強力なサポートがあったからこそだと強く感じています。

## 山田 健斗 YAMADA, Kento

**就職先** シスコシステムズ合同会社  
(Cisco Systems G.K.)

2015 年度 修士課程修了

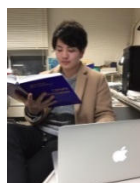

私は大学院から東京工業大学へ進学したのですが、東工大の学びの環境と学生の意識の高さには驚かされました。在籍した通信情報工学専攻の植松・松本研究室では自分主体で研究を進めていく文化があり、研究のテーマを設定し研究活動を行うことで自分で考える力を身につけることができます。私は量子暗号を研究対象として設定したので

すが、量子力学と情報理論の両方の基礎知識が必要とされこの分野の研究はハードなものでした。しかし先生方の熱心なご指導のおかげで一定の成果を上げることができ、私の大学院での研究活動は充実したものとなりました。学内での活動以外にもインターンシップなどにも参加し、授業で学んだことを実際にアウトプットできる環境に身を置くことで自分の知識・技術のレベルを向上させることを意識し活動できました。私がこのように行動できたのも、東工大の友人達に負けられないという良質な対抗意識の賜物であると感じています。自分の好きな分野を学び、知識・技術を磨いていきたいという意欲のある方は東工大の大学院で充実した生活を送ってほしいと思います。

## 佐宗 馨 SASO, Kaoru

**就職先** ソニー

2018 年度 修士課程修了

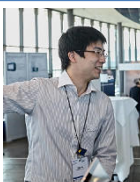

私は計算機を実現する命令セットアーキテクチャへの興味から、原研究室にて Internet of Things (IoT) 社会に適応できる小型で省エネルギーな計算機の研究を行いました。研究に取り組む以前はものを作るための技術に目が向きがちでしたが、どのようなものが求められているか、またそれをいかにアピールするかという観点も同じくらい重要だと日々感じ、これを研究活動の中で考えるよう意識し

てきました。3 年間にわたり先生方に熱心にご指導いただき、系の構想発表会で優秀賞を頂き、2 度の国際会議で成果を発表することができ貴重な経験を積むことができました。

研究活動以外にも研究室に所属する多くの外国人学生や交換留学生との交流を通じて国際的な感覚を養い、また趣味の同人ゲーム制作では研究で得た知識を基に描画技術を高めつつ今までにないジャンルにも挑戦することで、より多くの人が楽しめるゲームを制作でき販売にまでこぎつけました。

大学院では研究活動はもちろん自分自身の興味のあることに力を注ぐことのできる環境が整っているため、様々な経験を積み充実した生活を送ってください。

## 黒田 大貴 KURODA, Hiroki

**就職先** 立命館大学

2018 年度 博士課程修了



私は、学部4年の卒業研究から修士・博士課程を通じて、山田研究室で信号処理の問題を研究していました。信号処理は観測された多様なデータから数理を駆使して価値の高い情報を抽出するための総合科学であり、データサイエンスと情報通信工学の共通基盤となっています。数学が好きな人はそれを存分に活かして工学の広い分野に貢献できる大きなやりがいのある研究分野です。私はこれまで学

んだ知識を深化させて世界の誰もが気づいてこなかったアイデアに結実させることを目標に研究に取り組んでいました。容易でない目標に頭を悩ませてばかりでしたが、世界の第一線で活躍する研究者から直接薫陶を受けて研究に取り組める環境に大きく助けられ、国際学会・論文誌での発表など世界的なレベルで研究成果を発信することもでき、手島記念研究賞(博士論文賞)をいただくこともできました。大学での生活は研究に限らずじっくり考えることができる貴重な機会だと思えますので、ぜひ悔いのないように過ごしてほしいです。

## ● 大学院修了後の進路

多くの修士課程修了者が電気電子関係または情報通信関連企業へ進んでいます。それ以外にも、機械・自動車関連、化学・材料関連から金融・コンサルティングまで幅広い分野において卒業生が活躍しています。また博士後期課程修了者は、国内外の大学や民間の研究機関などにおいて活発な活動を展開しています。

### 修士課程修了者の進路：

IBM、アクセンチュア、アドバンテスト、アマゾンウェブサービスジャパン、伊藤忠テクノソリューションズ、NEC、NHK、NTT コミュニケーションズ、NTT データ、NTT ドコモ、NTT 研究所、NTT 東日本、オリンパス、キオクシア（旧東芝メモリ）、キヤノン、Google、ぐるなび、KDDI、スクウェア・エニックス、セコム、総務省、ソシオネクスト、JAXA、JR 東日本、シャープ、セイコーエプソン、ソニー、ソフトバンク、大日本印刷、デンソー、東芝、トヨタ自動車、日本生命、日本経済新聞、任天堂、日本ヒューレットパッカード、野村総合研究所、博報堂、ファナック、Huawei、パナソニック、バンダイナムコエンターテインメント、日立製作所、富士通、本田技研、マイクロンメモリジャパン、三井住友銀行、三菱商事、三菱電機、村田製作所、ヤフー、楽天、リクルート、リコー

## ● キャンパスへのアクセス

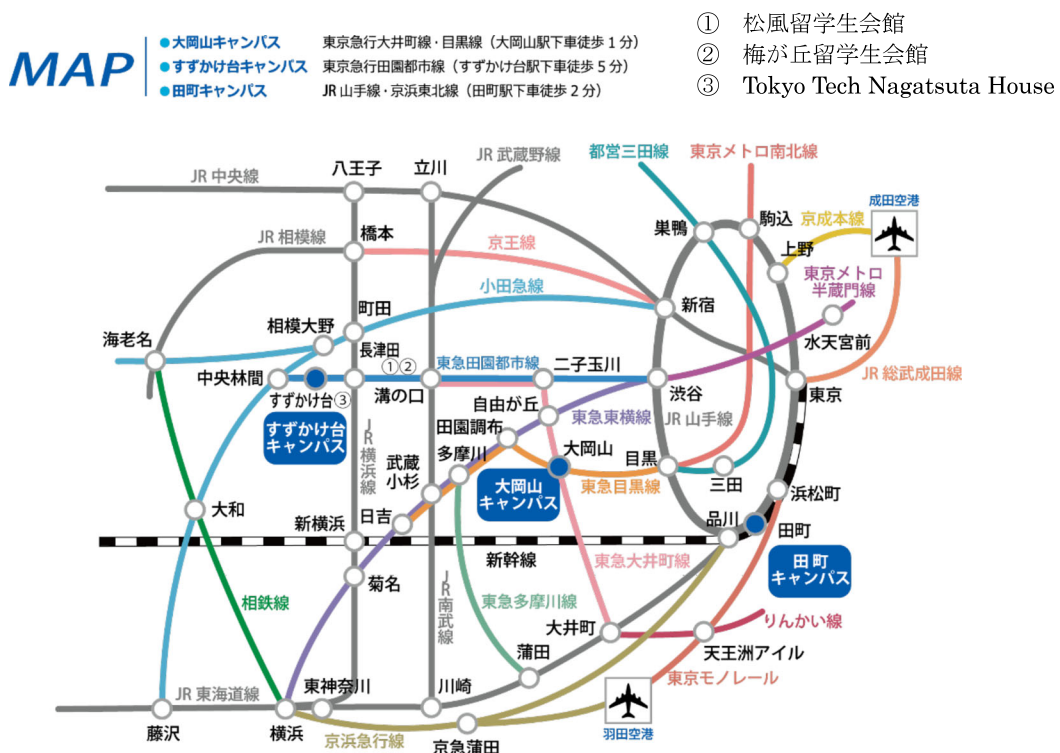

2026年度版 第1版  
情報通信コースパンフレット  
東京科学大学工学院情報通信系 発行  
2026年4月1日

